

C O N C E P T

Ideea care a stat la baza conceptului constă în definirea unui set de soluții flexibile.

S O L U Ţ I E

Spațiul este caracterizat de o multitudine de specificități care solicită o anumită soluție.

E X E C U Ţ I E

Implementarea soluțiilor alese conturează un nou spațiu personalizat.

# Ghid DE AMENAJARE A BIBLIOTECILOR

## SOLUȚII CREATIVE Ghid de amenajare a bibliotecilor

Acest ghid a fost fondat pe baza unor studii de caz, a proiectării și implementării soluțiilor desinate în diverse locații din România în contexte specifice.

”

Acest ghid reprezintă un rezultat semnificativ al unui proiect dedicat reabilitării bibliotecilor publice din România. Implementată de Organizația Internațională pentru Migrație (IOM) România, cu sprijin generos din partea Poporului Japoniei, în parteneriat cu EduCaB România și firma de arhitectură Triptic Architecture&Engineering, această inițiativă a avut ca scop revitalizarea a cinci biblioteci publice din întreaga țară.

Proiectul a urmărit îmbunătățirea acestor biblioteci, transformându-le în spații incluzive care să servească nu doar cetățenilor români, ci și refugiaților, migranților și altor persoane din țări terțe. Renovările au introdus amenajări moderne și medii confortabile, creând spații care încurajează învățarea, conexiunea și implicarea comunității.

Bibliotecile care au beneficiat de acest proiect sunt:

1. Biblioteca Metropolitană București "Filiala Marin Preda" din București
2. Biblioteca Municipală Medgidia din Județul Constanța
3. Biblioteca Județeană George Barițiu, Filiala Nr. 4 din Brașov
4. Biblioteca Comunală Botiz din Județul Satu Mare
5. Biblioteca Municipală Laurențiu Ulici din Sighetu Marmăției

Acest ghid reunește cele mai bune practici și soluții identificate în timpul procesului de renovare, oferind perspective valoroase pentru alte biblioteci care iau în considerare îmbunătățiri similare.

Scopul său este de a susține eforturile de creare a unor spații care promovează învățarea, creativitatea și incluziunea socială.

Astfel, fiecare bibliotecă reabilitată devine un punct de plecare pentru înțelegerea și colaborarea interculturală, demonstrând cum investițiile în infrastructura comunității pot sprijini integrarea eficientă și durabilă a noilor veniți.

Sperăm că acest ghid va fi o resursă utilă pentru cei implicați în renovarea și îmbunătățirea bibliotecilor, contribuind la succesul și relevanța continuă a acestor instituții importante.

”

# INTRO ECHIPA

Acest proiect a apărut ca răspuns unei necesități eminente de integrare a populației ucrainene, care în contextul războiului a fost nevoită să se integreze într-o societate nouă.

Elaborarea unor spații atractive, regăsite în forma unor biblioteci a fost o inițiativă ingenioasă de a aduce la un loc oameni ai unei comunități deja formate și minorități ai societății care întâmpină greutăți în conectarea la o cultură nouă și adaptarea unor condiții noi de viață.



IOM  
top manager

Înființată în 1951, OIM este organizația interguvernamentală lider în domeniul migrației, colaborând îndeaproape cu parteneri guvernamentali, interguvernamentali și neguvernamentali. Cu 175 de state membre, alte 8 state cu statut de observator și birouri în peste 100 de țări, OIM este dedicată promovării migrației umane și ordonate în beneficiul tuturor. Organizația asigură acest lucru prin furnizarea de servicii și consiliere atât guvernelor, cât și migranților. OIM contribuie la asigurarea gestionării ordonate și umane a migrației, pentru a promova cooperarea internațională în problemele migrației, pentru a asista în căutarea de soluții practice la problemele de migrație și pentru a oferi asistență umanitară migranților aflați în nevoie, inclusiv refugiaților și persoanelor strămutate intern.

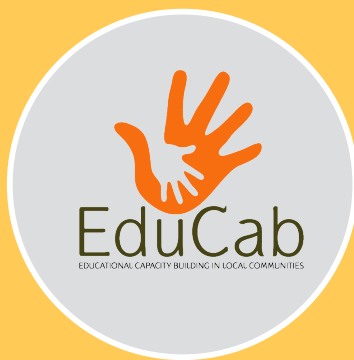

EDU CAB  
colaborator

EDU CAB este o organizație nonprofit cu scopul de a cataliza oportunitățile educaționale și de dezvoltare locală în cadrul comunităților. Făcând acest lucru prin maximizarea potențialului organizațional și educațional al bibliotecilor publice.

FROM THE PEOPLE  
OF JAPAN  
donator



TRIPTIC  
arhitect

Triptic studio este un birou de arhitectură cu sediul în București, înființat în anul 2013. Ceea ce caracterizează echipa Triptic este abordarea integrată și multidisciplinară, ce se bazează pe înțelegerea completă a nevoilor clienților și furnizarea de servicii complete personalizate. Triptic reprezintă o echipă pragmatică, certificată și adaptată la tehnologie, punând accent pe inovație și sustenabilitate.

Cu o experiență de peste 10 ani, Triptic are o echipă de specialiști dedicați și pasionați. Portofoliul cuprinde peste 100 de clienți unici și proiecte viserificate: program industrial, retail, educațional, sportiv și rezidențial, însumând mai mult de 300.000 de metri pătrați construiți, atât în țară, cât și în afară.

# CUPRINS

INTRODUCERE	2
CUPRINS	6
1. CONCEPT	7
2. CE ELEMENTE FOLOSEȘTI ÎN AMENAJAREA UNEI BIBLIOTECI?	12
2.1 PARDOSELI	13
2.2 PEREȚI DESPĂRȚITORI	14
2.3 VOPSITORII	15
2.4 RAFTURI	16
2.5 MESE	17
2.6 SCAUNE	18
2.7 STORURI	19
2.8 BRANDING	20
2.9 ILUMINAT ARTIFICIAL	21
2.10 JUCĂRII	22
3. CUM SĂ ORGANIZEZI BUGETUL?	23
3.1 LOW COST	24
3.2 MEDIUM COST	25
3.3 HIGH COST	26

---

## 4. UNDE SĂ AMENAJEZI O BIBLIOTECĂ? 27

---

4.1 SPAȚIU INTERIOR	29
4.1.1 SPAȚIU MIC	30
4.1.2 SPAȚIU MEDIU	34
4.1.3 SPAȚIU MARE	38
4.2 SPAȚIU EXTERIOR	42

## 5. MANAGEMENTUL LUCRĂRILOR 48

---

5.1 LUCRĂRI DE INSTALAȚII ELECTRICE	48
5.2 LUCRĂRI DE INSTALAȚII SANITARE	48
5.3 LUCRĂRI DE REPARAȚII	48

## 6. STUDIU DE CAZ 50

---

6.1 BUCUREȘTI	50
6.2 MEDGIDIA	54
6.3 BRAȘOV	58
6.4 SATU MARE	62
6.5 SIGHETUL MARMAȚIEI	66

## 6. BIBLIOGRAFIE 69

---



# SUMAR

## CONCEPT



### PRIORIȚĂȚI PRIMARE

Stabilirea componentelor principale care se vor regăsi în fiecare propunere. Definirea variațiilor posibile pentru fiecare dintre acestea.

## CE? CUM? UNDE?



### CHECKLIST AL SOLUȚIILOR

Detalierea diferitelor elemente care alcătuiesc amenajarea spațiilor. Clasificarea lor în funcție de un buget clar stabilit și prezentarea tipurilor de soluții în funcție de dimensiunile unui spațiu.

## STUDII DE CAZ



### IMPLEMENTAREA SOLUȚIILOR

Prezentarea studiilor de caz și a modului în care spațiul s-a schimbat după amenajare.

# 1 CONCEPT

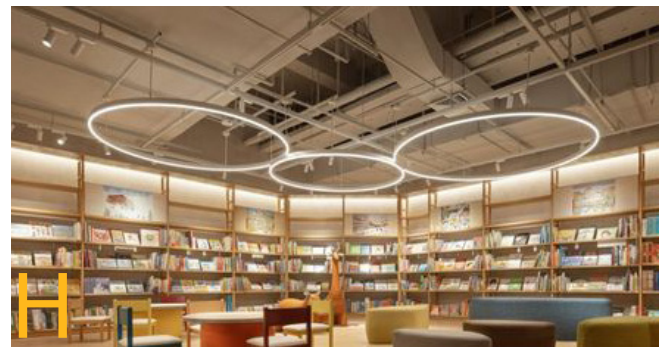
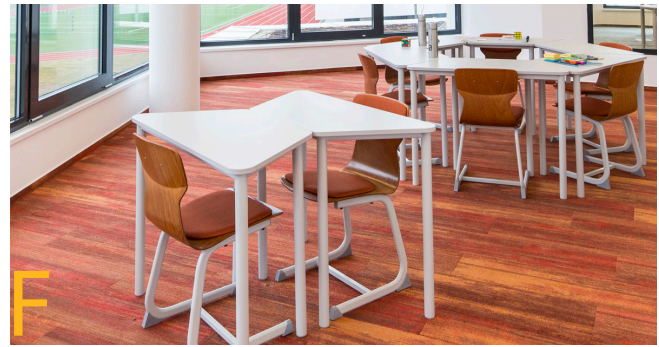

## A. PARDOSELI



Se preferă păstrarea pardoselilor existente, restaurarea și prezervarea acestora pentru spații existente. Pentru spații noi propuse, se vor folosi pardoseli epoxidice sau vopsea clorocauciuc. Pardoselile epoxidice/clorocauciuc sunt extrem de rezistente, personalizabile și durabile. Principalul factor de atracție în cazul acestor pardoseli este rezistența sporită la niveluri ridicate de uzură.



## B. PEREȚI DESPĂRȚITORI

Se vor folosi pereți despărțitori sau panouri din polycarbonat atât în spațiile interioare ale bibliotecii, cât și pentru separarea grupurilor sanitare sau ale spațiilor de depozitare.

## C. VOPSITORII

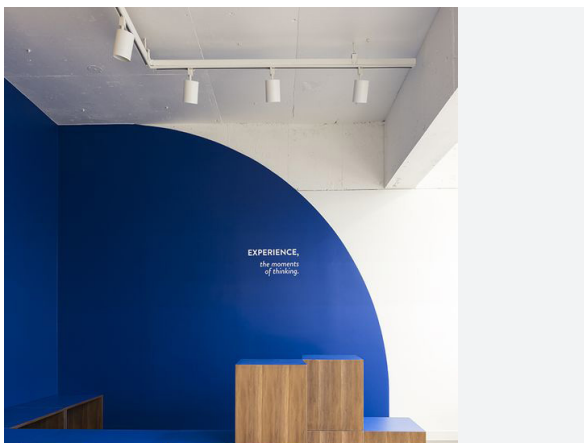

Pentru spațiile existente se propune decopertarea finisajelor pereților și aplicarea unor noi straturi de tencuială și vopsea decorativă. Se vor folosi pentru finisarea pereților vopsea lavabilă de culoare albă. Pe alocuri, în dependență de spațiu se vor propune pereți-accent de culori diverse. Pentru spațiile noi se propune folosirea vopselilor lavabile de culoare albă.



## D. RAFTURI



Se vor folosi rafturi cu ramă metalică și poliță de lemn sau metalică împărțite în 2 categorii:

1. Rafturi suspendate pe perete;
2. Rafturi mobile dispuse pe roți;

Pentru expoziții de carte se vor folosi vitrine.



## E. MESE

Se vor folosi mese modulare. Se va opta pentru forme geometrice diverse care să ofere posibilitatea amenajării sălilor pentru cele mai diferite variante de evenimente. Opțional picioarele meselor se pot dota cu roți pentru mutarea ușoară a acestora.

## F. SCAUNE



Se vor folosi diverse tipuri de scaune:

1. Scaune metalice sau de plastic cu șezut moale
2. Bănci sau tabureți poziționați pe roți



## G. STORURI



Se vor folosi storuri colorate, semi-transparente sau opace.

## I. BRANDING



Se va propune un proiect special de semnalistică pentru fiecare spațiu în parte care va deveni CARTEA DE VIZITĂ a bibliotecilor.

## H. ILUMINAT ARTIFICIAL



Se vor folosi diverse tipuri de corpuri de iluminat:

1. Corpuri de iluminat tip spot
2. Corpuri de iluminat singulare tip pendul
3. Corpuri de iluminat led



Se propune achiziționarea unei diversități mari de jucării pentru copii.

# Schițarea unei strategii pentru deschiderea bibliotecilor către comunități locale.

„O bibliotecă este un ținut vrăjit, un palat cu desfătări, un adăpost în care te poți adăposti împotriva furtunilor. Bogații și săracii pot deopotrivă să se folosească de aceasta”, spunea, acum mai bine de un secol, sir John Lubbock, primul baron Avebury. Este una dintre cele mai frumoase caracterizări pe care cineva a făcut-o bibliotecii, acel tărâm magic în care, așa cum afirma Nicolae Dabija, „lumea este pusă pe raft”.

## CONCLUZIE

Bibliotecile publice din numeroase regiuni ale României, nu au beneficiat în evoluția lor de un program de construcție de spații dedicate. Amplasarea inegală în teritoriu le scade accesibilitatea, iar numeroasele sedii improprii le afectează funcționarea. În ciuda subfinanțării cronice, bibliotecile rămân locuri importante pe harta cartierelor. În contextul fragmentării, privatizării și dispariției spațiilor comunitare, unele biblioteci de cartier funcționează ca adevărate centre comunitare implicite. Grija bibliotecarilor și solidaritatea cititorilor deveniți „prieteni ai bibliotecii” mențin aceste spații vii. În acest context, cercetarea calitativă și-a propus să

ilustreze potențialul de transformare al bibliotecilor publice prin exemple de bună practică din practici globale și locale. Proiectul a urmărit să evidențieze impactul bibliotecilor asupra calității vieții, contribuția lor la menținerea echității sociale și la coagularea comunităților urbane. Cercetarea a căutat să susțină cauza bibliotecilor în narațiunea publică și să aducă argumente pentru dezvoltarea și extinderea rețelei de biblioteci publice din cartiere.

Proiectul a avut o pronunțată componentă calitativă, bazată pe o metodologie participativă, cu accentul pus pe cercetarea de teren.

Deschidere unei biblioteci către comunități mixte înseamnă aducerea oamenilor într-un spațiu incluziv.



# CE? CUM? UNDE?

## 2. CE ELEMENTE FOLOSEȘTI ÎN AMENAJAREA UNEI BIBLIOTECI?

„Ce elemente folosești în amenajarea unei biblioteci? Cum să organizezi bugetul? Unde să faci o bibliotecă?

Amenajarea unei biblioteci presupune, în primul rând, definirea elementelor care compun spațiul respectiv.

În continuare, vom enumera câteva variante posibile, care au fost definite în etapa de concept - ca elemente esențiale în conturarea amenajărilor. Vor fi propuse 3 posibile scenarii în dependență de buget, dimensiunea spațiilor, destinația spațiilor, cât și necesitățile individuale ale alestora. Pentru fiecare element, fie finisaj pentru pardoseli, pereți, tavane, fie mobilier sau elemente decorative, se vor descrie succint caracteristicile specifice ale fiecăruia și se vor propune rețete sub forma unor scenarii.

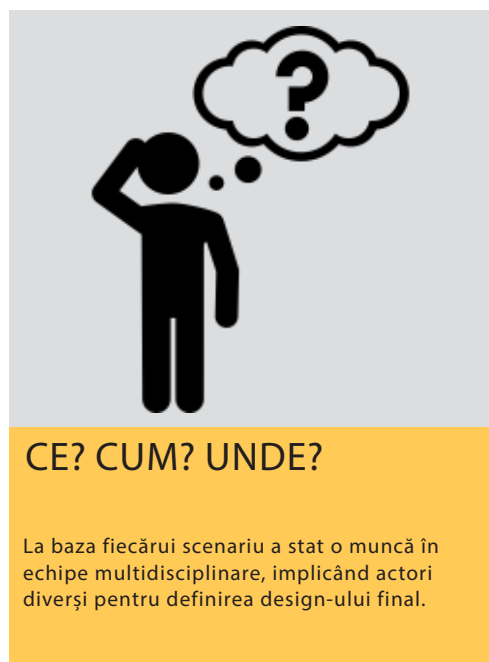

## A. PARDOSELI



### Scenariu 1

Finisaj pentru pardoseală din vopsea clorocauciuc. În instanțele în care pardoselile inițiale nu s-au putut păstra, se propune înlocuirea acestora cu un finisaj din vopsea clorocauciuc. Aceasta poate fi aplicată în spații cu suprafețe mari și trafic intens de oameni, direct pe placa de beton sau finisajul care se dorește a fi acoperit. Prețul unei pardoseli din vopsea clorocauciuc variază între foarte mic și mic.



### Scenariu 2

Finisaj pentru pardoseală din rășină epoxidică. În instanțele în care pardoselile inițiale nu s-au putut păstra se propune înlocuirea acestora cu un finisaj din vopsea din rășină epoxidică. Similar cu scenariu 1, această soluție poate fi aplicată în spații cu suprafețe mari și trafic intens de oameni, direct pe placa de beton sau finisajul care se dorește a fi acoperit. Prețul unei pardoseli din rășină epoxidică variază între mic și mediu.



### Scenariu 3

Finisaj existent/propus pentru pardoseală din lemn masiv. Acest finisaj poate fi folosit în săli mai mici, cu trafic mai mic de oameni. În spațiile în care există deja o pardoseală din lemn, se va propune recondiționarea și păstrarea acesteia prin aducerea ei la o stare mai bună. Pentru spații noi, în care se dorește folosirea acestui tip de material se va urmări fișa tehnică a furnizorului. Prețul unei pardoseli din lemn variază între mediu și mare.

## B. PEREȚI DESPĂRȚITORI

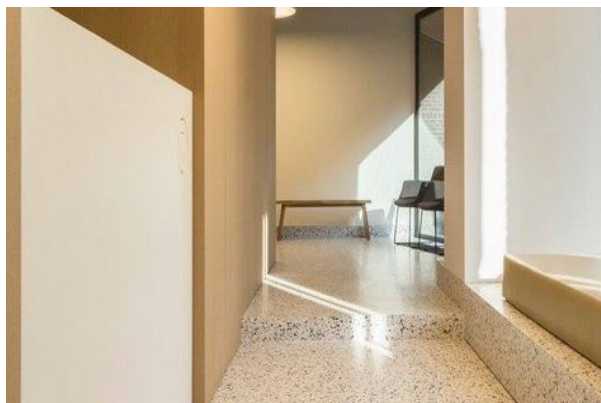

### Scenariu 1

Pereți despărțitori opaci din gips-carton. Spațiile de depozitare sau grupurile sanitare vor fi închise cu pereți opaci din gips-carton. Acestea vor fi finisate cu vopsea lavabilă decorativă interioară. Prețul pereților despărțitori din gips-carton variază între mic și mediu.

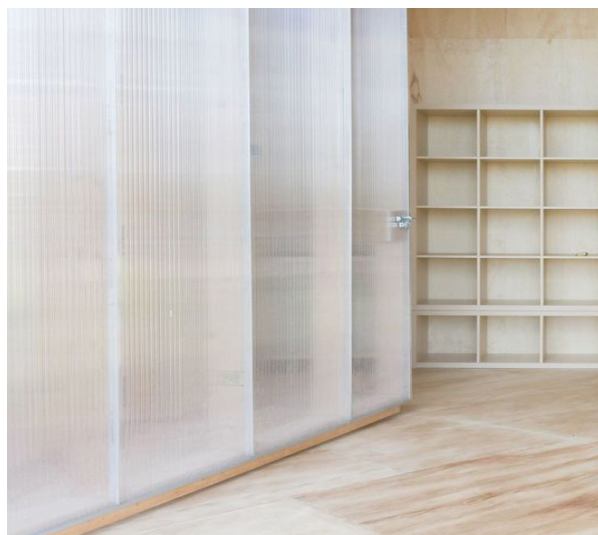

### Scenariu 2

Perete despărțitor din plăci de policarbonat. Acest tip de perete se va folosi pentru fragmentarea unui spațiu în două și definirea unor zone specifice de activitate. Prețul pereților despărțitori este unul mediu.



### Scenariu 3

Pereți despărțitori din placări de lemn. Acest tip de perete se poate folosi pentru orice tip de spațiu, fie acesta spațiu de depozitare, grupuri sanitare, arhive, sau pereți de fragmentare a unui spațiu amplu în două zone specifice de activități. Prețul pereților din placări de lemn variază între mediu și mare.

## C. VOPSITORII



### Scenariu 1

Vopsea lavabilă de culoare albă.  
Acest finisaj se poate folosi în toate amenajările în care pereții vor fi finisați cu tencuială și vopsea lavabilă albă.  
Prețul finisajului variază între foarte mic și mic.

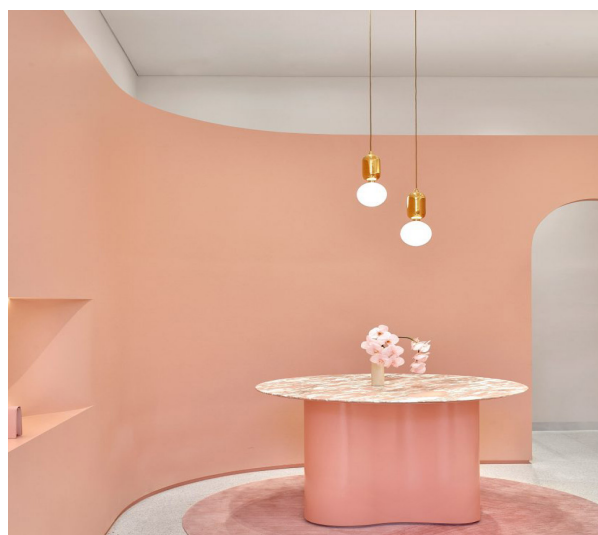

### Scenariu 2

Vopsea în diferite culori pe toată suprafața peretelui.  
După caz, în afară de vopseaua lavabilă albă, se va folosi vopsea în diferite culori pentru a marca un spațiu. Rolul acestui perete, este de a defini o zonă de activitate sau de a concentra atenția asupra unei zone specifice. Prețul finisajului variază între mic și mediu.

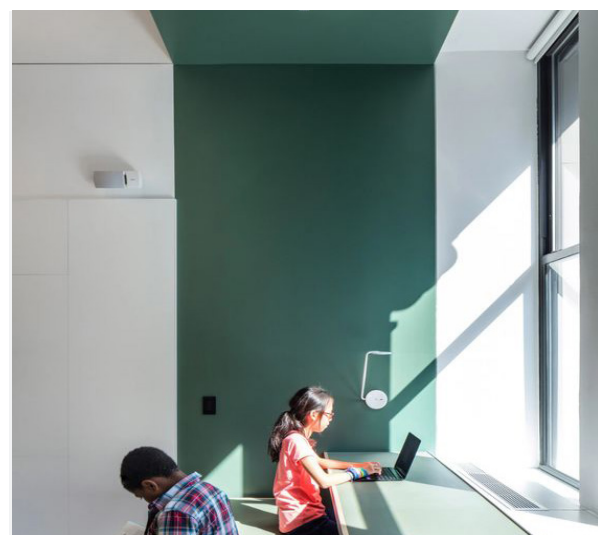

### Scenariu 3

Vopsea în diferite culori cu rol de accent perete/tavan.  
După caz, în afară de vopseaua lavabilă albă, se va folosi vopsea în diferite culori pentru a marca o anumită zonă, o nișă sau pentru a oferi o pată de culoare atât pe perete cât și pe tavan. Prețul finisajului variază între mic și mediu.

## D. RAFTURI



### Scenariu 1

#### Module de rafturi suspendate

Aceste moduli de rafturi tip IKEA, suspendate permit maximizarea dispunerii liniare a cărților pe toată înălțimea pereților. Depozitare cărților, în acest caz, se pot face perimetral. Prețul variază între mic și mediu.



### Scenariu 2

#### Module de rafturi pe roți.

Aceste module de rafturi tip IKEA se pot dota cu roți pentru a forma niște biblioteci mobile.

Rafturile mobile pe roți apar în cazul amenajărilor spațiilor care se doresc flexibile, poziționate de obicei central în încăperea. Aceste spații sunt niște încăperi transformabile în care se pot organiza atât serate de lectură, clase de artă, poezie și muzică, cât și, pot funcționa la programul normal al bibliotecilor. Prețul este unul mediu.



### Scenariu 3

#### Vitrine mobile pentru expoziții.

În cazul în care spațiul va găzdui evenimente de tip expoziție se propune utilizarea de vitrine mobile. Acestea pot fi din sticlă sau metalice. Prețul variază între mediu și mare.

## E. MESE



## Scenariu 1

Masă de lemn.

Mesele din lemn reprezintă soluția optimă pentru mobilarea sălilor de lectură din cadrul bibliotecilor. Acestea pot avea forme diverse, pătrate, dreptunghiulare sau trapezoidale, în dependență de dimensiunile spațiului și destinația acestora. Prețul este unul mic.



## Scenariu 2

Masă modulară.

Mesele modulare permit o amenajare flexibilă a spațiului în funcție de tipul de eveniment care va avea loc. Acestea pot avea forme diverse, pătrate, trepezoidale, cu 5 sau 6 laturi. Acestea se regăsesc în sălile de lectură din cadrul bibliotecilor. Mesele pot fi dispuse pe roți pentru o manevrare mai ușoară și pot fi pliabile. Prețul variază între mic și mediu.



## Scenariu 3

Masă modulară cu rafturi.

Mesele modulare cu rafturi permit o amenajare flexibilă a spațiului în funcție de tipul de eveniment care va avea loc. Acestea pe langa rolul de masă, are rol de depozitare a cărților sau a materialelor diverse. Ele se regăsesc în sălile de lectură din cadrul bibliotecilor sau în spațiile de depozitare. Prețul variază între mediu și mare.

## F. SCAUNE



### Scenariu 1

Tabureți.

Tabureții vor fi folosiți în toate tipurile de spații și permit depozitarea ușoară a acestora. Prețul este mic.

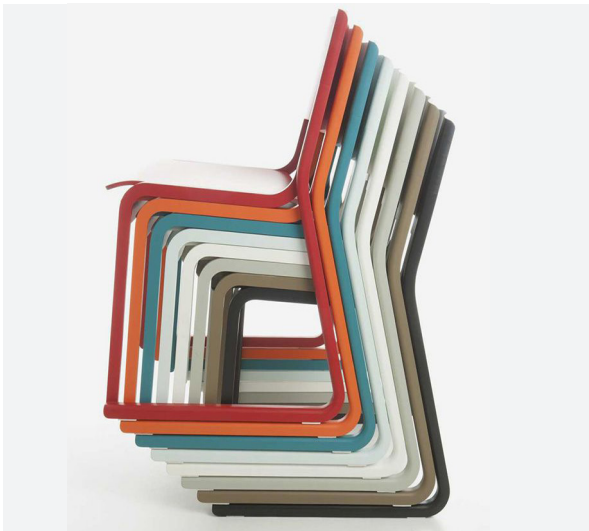

### Scenariu 2

Scaune cu șezut din plastic/metalice cu șezut moale

Scaunele din plastic/metalice cu șezut moale apar în toate amenajările spațiilor bibliotecii și permit depozitarea ușoară a acestora. Prețul este mediu.



### Varianta 3

Bănci pe roți.

Băncile pe roți sunt poziționate în zona ferestrelor și sunt folosite atât ca zone de stat dar și pentru depozitare. Prețul este mare.

## G. STORURI



### Scenariu 1

Storuri semi-transparente în diferite culori.  
Storurile sunt soluția pentru umbrire folosită pentru toate spațiile care au parte de lumină naturală în care se dorește filtrarea acesteia și reducere cu max.30% din lumina naturală. Prețul variază între mic și mediu.



### Scenariu 2

Storuri opace  
Storurile sunt soluția pentru umbrire folosită pentru toate spațiile care au parte de lumina naturală din abundență și în care se dorește închiderea totală a geamului. Prețul variază între mediu și mare.



### Scenariu 3

Perdea  
Perdelele sunt soluția care poate fi folosită atât pentru zonele vitrate cât și pentru separarea unor spații extinse în zone de interes diverse.

## I. BRANDING



### Scenariu 1

Semnalistică pusă pe vitrină.

Se va folosi o semnalistică cu o tematică comună pentru toate amenajările, dispusă după caz în interiorul sau exteriorul spațiilor. Se va specifica numele bibliotecii, adresa, filiala, după caz.

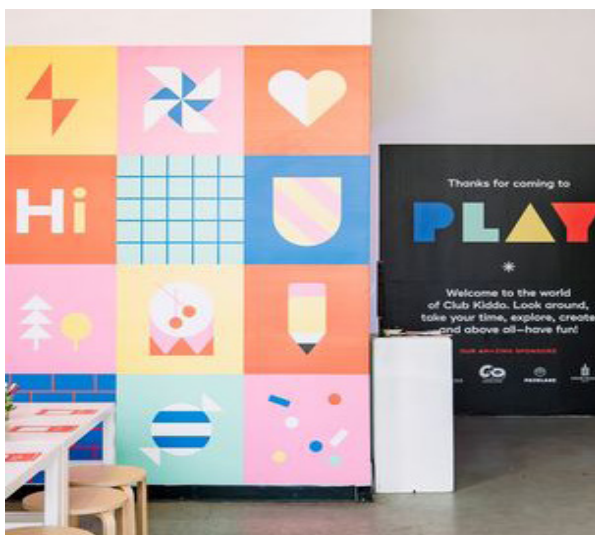

### Scenariu 2

Semnalistică pusă la interior pe pereți, tavane, pardoseli.

Se va folosi o semnalistică cu o tematică comună pentru toate amenajările, dispusă după caz pe pereți, tavane sau pardoseli cu mesaje specifice.



### Scenariu 3

Semnalistică pusă la interior pe corpuri de mobilier.

Se va folosi o semnalistică cu o tematică comună pentru toate amenajările, dispusă după caz pe corpuri de mobilier, rafturi, mese, scaune, etc.

## H. ILUMINAT ARTIFICIAL



### Scenariu 1

Corp de iluminat singular tip pendul.  
Spațiile de depozitare și grupurile sanitare vor fi iluminate cu ajutorul unui corp de iluminat tip pendul. Prețul este mic.

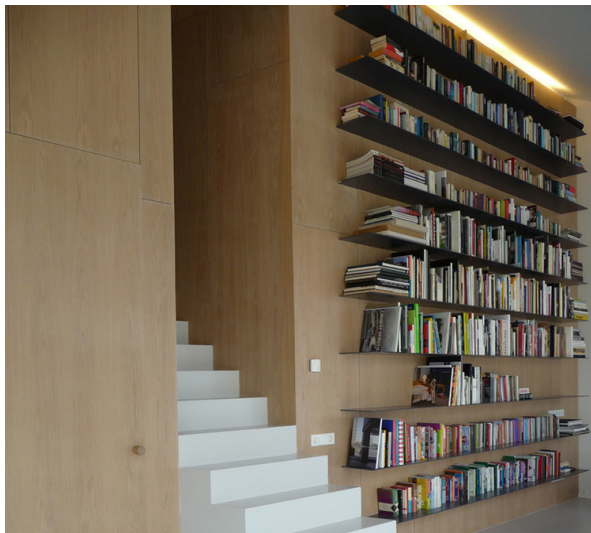

### Scenariu 2

Corp de iluminat led.  
Sălile de lectură pot fi dotate cu benzi led pe zone de interes - zona de expunere a cărților, rafturi, expoziții, etc. Prețul este mediu.



### Scenariu 3

Corp de iluminat tip spot.  
Pentru iluminatul în spațiile de bibliotecă s-au folosit corpuri de iluminat de tip spot montate pe șină. Prețul este mare.

# 2.10 CE?

## J. JUCĂRII

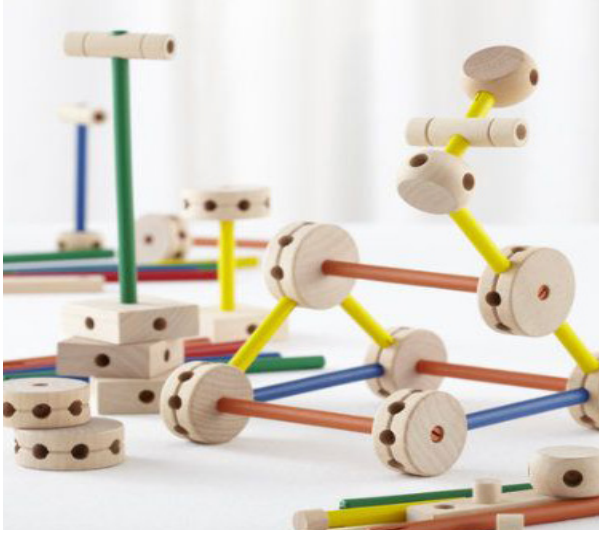

### Scenariu 1

Jucării modulare din lemn.

Toate spațiile amenajate vor avea la dispoziție jucării pentru copii. Prețul variază între mic și mediu.



### Scenariu 2

Jucării modulare din materiale moi.

Toate spațiile amenajate vor avea la dispoziție jucării pentru copii. Prețul variază între mediu și mare.



### Scenariu 3

Jucării croșetate.

Toate spațiile amenajate vor avea la dispoziție jucării pentru copii. Prețul este mare.

# PLANURI DE IMPLEMENTARE

## 3. CUM SĂ ORGANIZEZI BUGETUL?

Pe baza celor 3 scenarii definite pentru fiecare element în parte, se propun 3 planuri de implementare definite de registre de prețuri: prețuri mici (low cost), prețuri medii (medium cost), prețuri mari (high cost).



Ceea ce se propune în continuare este definirea unor seturi de elemente care vor putea fi utilizate ca niște rețete în amenajarea bibliotecilor.

Prima variantă presupune utilizarea elementelor la prețuri foarte mici și mici pentru obținerea unui cost general mic de implementare.

Cea de-a doua variantă permite utilizarea elementelor la prețuri mici sau medii pentru obținerea unui cost mediu de implementare.

Iar, cea de-a treia variantă permite utilizarea elementelor la prețuri medii sau mari pentru obținerea unui cost mare de implementare.

Cu siguranță, rețetele descrise mai sus pot căpăta variațiuni și se pot modifica în dependență de necesitățile fiecărui spațiu în parte.

ÎNTOCMIREA CELOR 3 PLANURI DE IMPLEMENTARE ÎNSEAMNĂ CONCLUZIONAREA UNUI EXERCIȚIU DE COMUNICARE ȘI IMPLEMENTARE A SETULUI DE NEVOI DEFINITE PE PARCURSUL PROIECTULUI.

Avantajele definirii unor seturi sau rețete sunt:

- Eficientizarea costurilor
- Eficientizarea timpilor de implementare
- Asigurarea unor materiale, obiecte de mobilier și soluții sigure
- Crearea unui brand unic recognoscibil și ușor reperabil

Aceste planuri de implementare au fost posibile printr-o colaborare activă a numeroșilor actori: arhitecți, bibliotecari, colaboratori, copiii care vizitează biblioteca, comunitățile locale, chiar și minoritățile locale.

Toate nevoile și problemele identificate in situ au fost înșiruite și concentrate în aceste rețete care răspund și corespund anumitor cerințe.

Soluțiile propuse au avut în vedere atât latura funcțională cât și cea emoțională.

Spațiile create sunt spații care transmit o invitație către lectură, dezbateri și dezvoltare personală.

# 3.1 CUM?

## LOW COST



Plan 1

- A. Pardoseală existentă
- B. Pereți existenți
- C. Vopsea lavabilă de culoare albă
- E. Mese de lemn
- F. Scaune metalice cu șezut moale
- G. Storuri transparente albe
- H. Corp de iluminat tip spot



Plan 2

- A. Pardoseală existentă
- B. Pereți existenți
- C. Vopsea lavabilă de culoare albă
- D. Module de rafturi suspendate
- F. Tabureți
- G. Storuri transparente albe
- I. Semnalistică pusă pe vitrină



Plan 3

- A. Pardoseală existentă
- B. Pereți existenți
- C. Vopsea lavabilă de culoare albă
- D. Module de rafturi suspendate
- E. Mese de lemn
- F. Scaune metalice cu șezut moale
- G. Storuri transparente albe
- I. Semnalistică pusă la interior pe pereți sau tavane.
- H. Corp de iluminat tip spot

# 3.2 CUM?

## MEDIUM COST



Plan 1

- A. Finisaj pentru pardoseală din vopsea cloro-cauciuc
- B. Pereți despărțitori opaci din gips-carton.
- C. Vopsea lavabilă de culoare albă
- D. Module de rafturi suspendate
- E. Mese modulare
- F. Scaune metalice cu șezut moale
- G. Perdea
- H. Corp de iluminat tip spot



Plan 2

- A. Pardoseală existentă
- B. Pereți existenți
- C. Vopsea lavabilă de culoare albă
- D. Vitrine
- E. Mese modulare
- F. Scaune metalice cu șezut moale
- H. Corp de iluminat tip spot



Plan 3

- A. Pardoseală existentă
- B. Pereți existenți
- C. Vopsea lavabilă de culoare albă
- D. Module de rafturi suspendate
- E. Mese modulare
- F. Scaune metalice cu șezut moale
- G. Perdea
- I. Semnalistică pusă la interior pe pardoseli

# 3.3 CUM?

## HIGH COST



Plan 1

- A. Finisaj pentru pardoseală din vopsea cloro-cauciuc
- B. Perete despărțitor din placări de lemn
- C. Vopsea lavabilă de culoare albă
- D. Module de rafturi suspendate
- E. Mese modulare
- F. Scaune metalice cu șezut moale pe roți
- G. Perdea
- H. Corp de iluminat tip spot



Plan 2

- A. Pardoseală existentă
- B. Pereți existenți
- C. Vopsea lavabilă de culoare albă
- D. Module de rafturi pe roți
- E. Masă modulară cu rafturi
- F. Tabureți/bănci pe roți
- I. Semnalistică pusă la interior pe pereți sau tavane/vitrină



Plan 1

- A. Finisaj pentru pardoseală lemn recodificat
- B. Pereți despărțitori opaci din gips-carton
- C. Vopsea lavabilă de culoare albă
- D. Module de rafturi suspendate
- E. Mese modulare cu rafturi și mese din lemn
- F. Tabureți și scaune metalice cu șezut moale
- G. Stori transparente albe
- I. Semnalistică pusă la interior pe pereți sau tavane
- H. Corp de iluminat led



Ca urmare a definirii unor seturi diverse de Scenarii se pot crea multiple Planuri adaptate fiecare la bugete și nevoi locale.

Se poate observa că un plan poate include toata elementele definite în cele 3 Scenarii propuse, poate include 2 elemente, un element sau nici un element. Această flexibilitate în compunerea unui Plan individual se pliază perfect strategiei create pentru amenajarea bibliotecilor.

Planurile propuse pot fi adaptate oricărui spațiu și oricărui mediu. Toate elementele care compun aceste planuri se pot regăsi ușor la furnizori locali, pot fi adaptați în dependență de climă, regiune sau necesitate și pot fi făcute hand made.

Au fost folosite elemente simple care urmăresc principii statice de baza și au capacitatea de transformare.



**HAND  
MADE**

MOBILIERUL HAND MADE

DESIGN INOVATOR ȘI  
MATERIALE NATURALE

# 4 UNDE?



# UNDE SĂ AMENAJEZI O BIBLIOTECA

## 4.1. SPAȚIU INTERIOR

Acest exercițiu de amenajarea a unor spații de bibliotecă existente în multiple locații din România a însemnat, în primul rând o conexiune cu tradiții locale, specifice unor regiuni montane, centrale sau zonelor din apropierea mării. Fiecare dintre acestea au venit cu un set de cerințe și nevoi care au fost sistematizate și transformate în spații de lectură cu design contemporan care au capacitatea de a atrage tinerii din ziua de azi.

Designul acestor spații a urmărit linii clare prin care au fost definite spațiile principale de activitate. Pe fundal cromatic neutru - culori de alb sau culori pamantii a pereților, tavanelor, pardoselilor sau corpurilor de mobilier

suspendate pe pereți, au fost introduse elementele de mobilier care prin culori vii au adus un aer fresh. Posibilitatea folosirii elementelor de mobilier în mai multe moduri, oferă flexibilitate, dinamism dar și funcționalitate spațiilor amenajate.

Gama cromatică a fost întotdeauna una echilibrată în care au dominat culorile naturii.

Lumina naturală a fost potențată prin deschiderea spațiilor către zonele vitrate prin amplasarea mobilierului. Spațiul interior a fost accentuat și de o lumină arhitecturală specifică spațiilor de lectură, expozițiilor, activităților diverse.

Un spațiu se remarcă prin următoarele trăsături: cromatică echilibrată, mobilier calitativ, forme simple, materiale naturale și aspect aerisit.





# Spații interioare

Planurile de amenajare prezentate respectă scenariile descrise în capitolele de mai sus.

Această bibliotecă de cartier - Biblioteca Județeană "G. Baritiu" Brașov - Filiala 4, situată în orașul Brașov cu o suprafață utilă de 39,35 mp este compus din următoarele camere:

1. Sala principală de lectură - Su = 24,38 mp
2. Sala de recepție - Su = 12,69 mp
3. Grup sanitar - Su = 1,42 mp
4. Debara - Su = 0,86 mp

Această bibliotecă este amplasată la parterul unui bloc de locuințe și este destinată atât lecturii cât și organizării de evenimente.

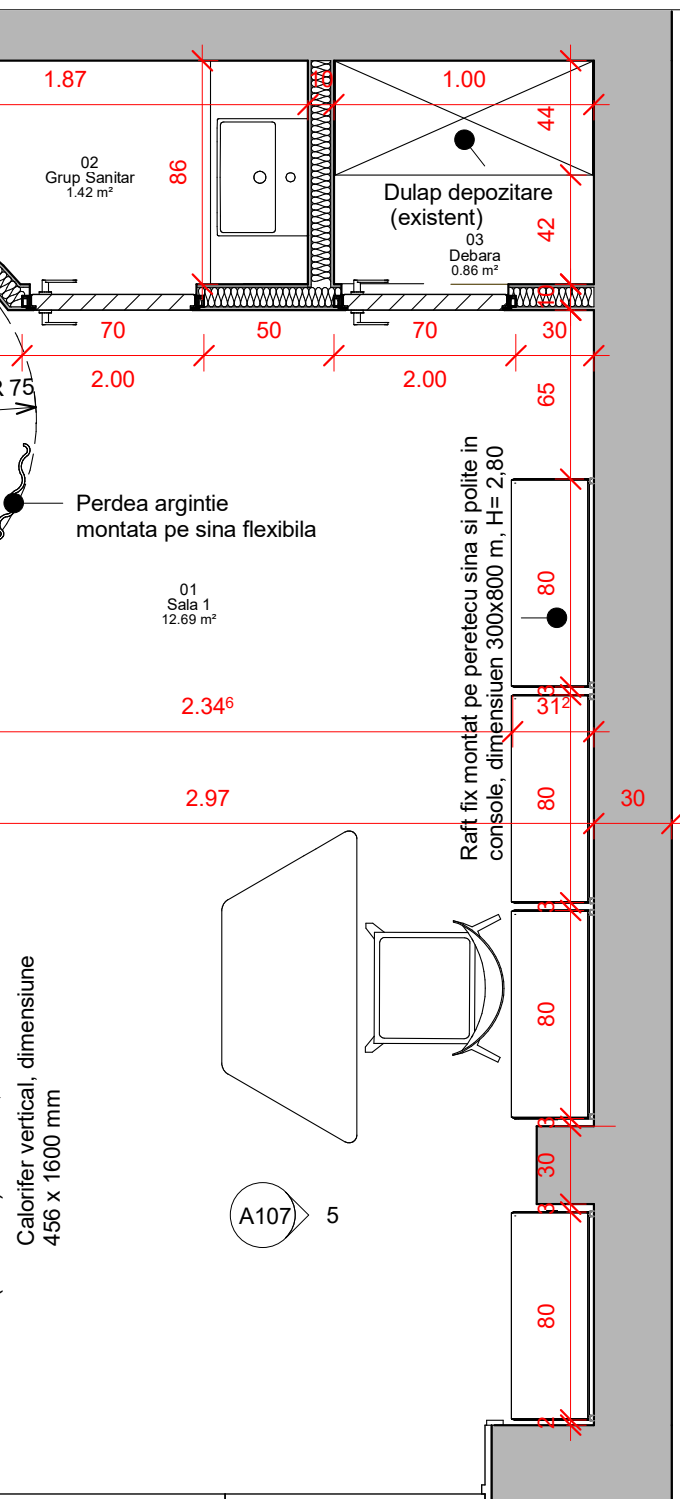

PLAN DE AMENAJARE



În amenajarea unui spațiu atât de mic, lucrul cel mai important este flexibilitatea și transformabilitatea spațiului.

Amenajarea acestui spațiu se încadrează într-o marjă de costuri medii-mari, având în vedere numeroasele lucrări de reparații.

Elementele care au fost folosite în amenajarea acestui spațiu sunt:

A. Pardoselile existente din piatră naturală prezentau diverse crăpături, infiltrații de apă și zone în care pardoseala se surpase. Soluția pentru acest caz a fost implementarea unui finisaj din vopsea de cloro-cauciuc pentru acoperirea pardoselii existente și reparații locale ale plăcii de beton. Vopseaua din cloro-cauciuc asigură protecția împotriva umezelii și protejează pardoseala împotriva zgârâiturilor, murdariei sau a altor deteriorări.

B. Pereții despărțitori din gips-carton placați cu lemn pentru separarea grupului sanitar și a spațiului de depozitare au fost propuși înlocuind niște panouri de lemn existente în stare degradată care nu asigurau intimitate.



# 4.1 INTERIOR

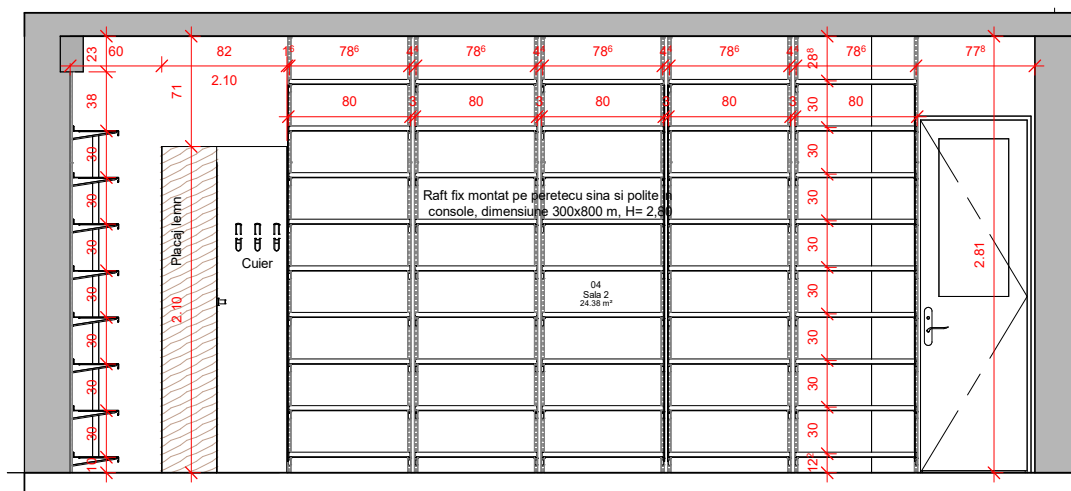

VEDERE 4

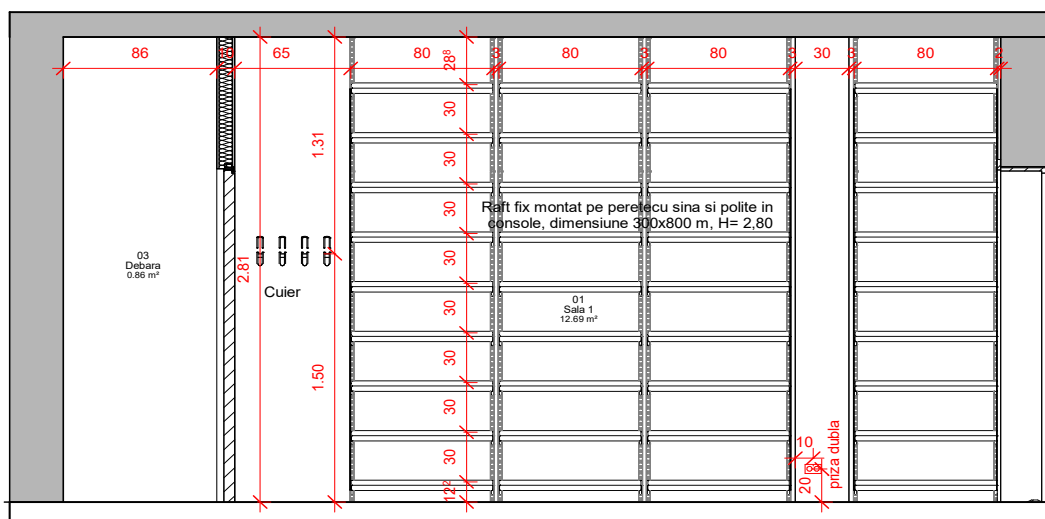

VEDERE 5



C. Vopsitorii lavabile de culoare albă

D. Modulele de rafturi suspendate și modulele de rafturi pe roți au fost folosite pentru asigurarea aprox. a 400 ml de expunere de carte, cât și pentru transformarea spațiului în timpul evenimentelor în săli de prezentare. Modulele de rafturi pe roți pot fi depozitate ușor pentru eliberarea sălii.

E. Mesele de lemn, mesele modulare și mesele modulare cu rafturi au fost folosite toate pentru îndeplinirea tuturor nevoilor.

F. Tabureți și scaune metalice cu șezut moale

G. Perdele opace folosite ca ecran de proiecție dispuse în fața geamurilor cât și perdea de separarea a spațiului sălii de lectură față de sala de recepție.

I. Semnalistică pusă la interior pe pereți, pardoseli și tavane sau corpuri de mobilier, cât și pe exterior pe zonele vitrate sau geamuri.

H. Corpuri de iluminat tip spot



# Spații interioare

Planurile de amenajare prezentate respectă scenariile descrise în capitolele de mai sus.

Această bibliotecă de cartier - Biblioteca Municipală Medgidia, situată în orașul Medgidia cu o suprafață utilă de 59,74 mp este compus din următoarele camere:

1. Sala principală de lectură - Su = 38,17 mp
2. Arhiva - Su = 21,57 mp

Această bibliotecă este în subordinea Primăriei Municipiului Medgidia și funcționează în Casa de Cultură „I. N. Roman” din Medgidia

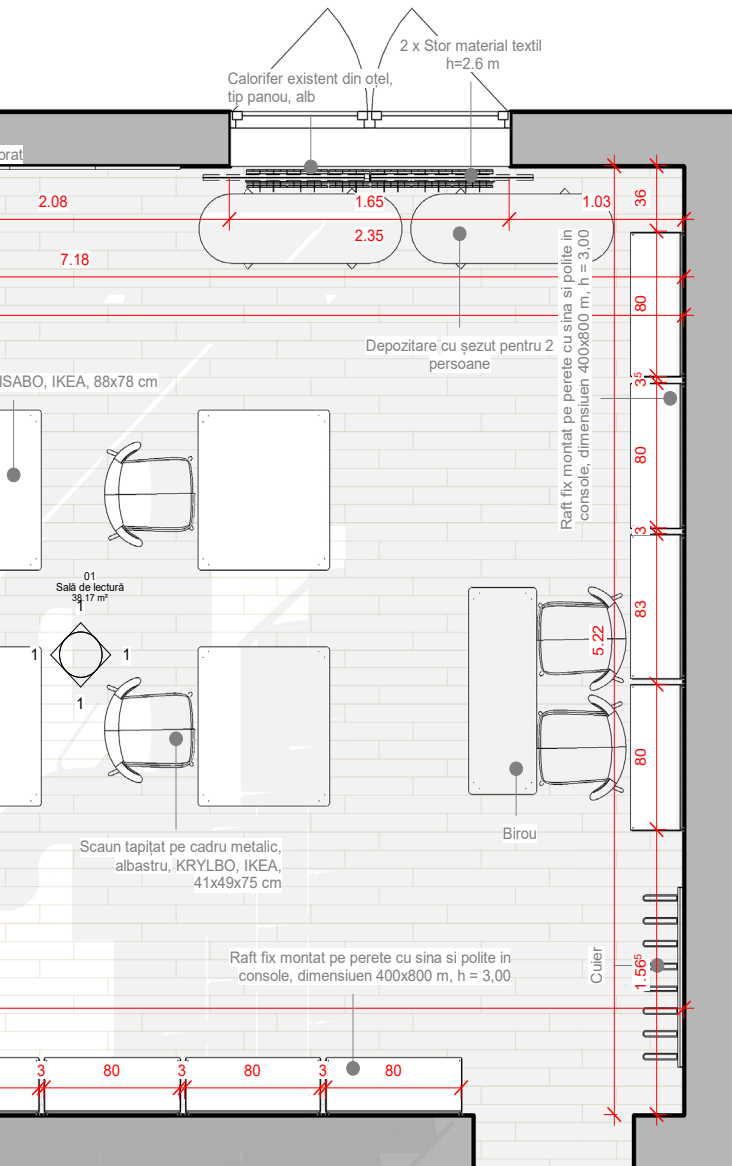

PLAN DE AMENAJARE



„ În amenajarea unui spațiu care are dublă funcționalitate, lucrul cel mai important este folosirea unui mobilier modular care oferă flexibilitate spațiului.

Amenajarea acestui spațiu se încadrează într-o marja de costuri medii-mari, având în vedere numeroasele lucrări de reparații.

Elementele care au fost folosite în amenajarea acestui spațiu sunt:

- A. Pardoselile existente din laminate care acopereau parchetul din lemn masiv au fost eliminate și a urmat o procedură de restaurare a parchetului și aducerea acestuia la stare inițială.
- B. Pereții existenți din cărămidă care prezentau numeroasa degradări au fost placați cu plăci de gips carton.
- C. Vopsitorii lavabile de culoare albă

# 4.1 INTERIOR

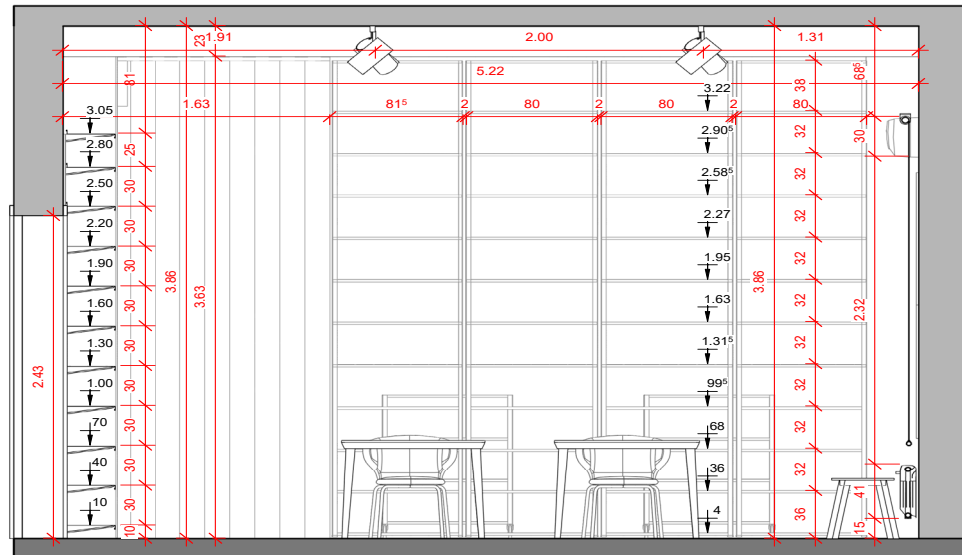
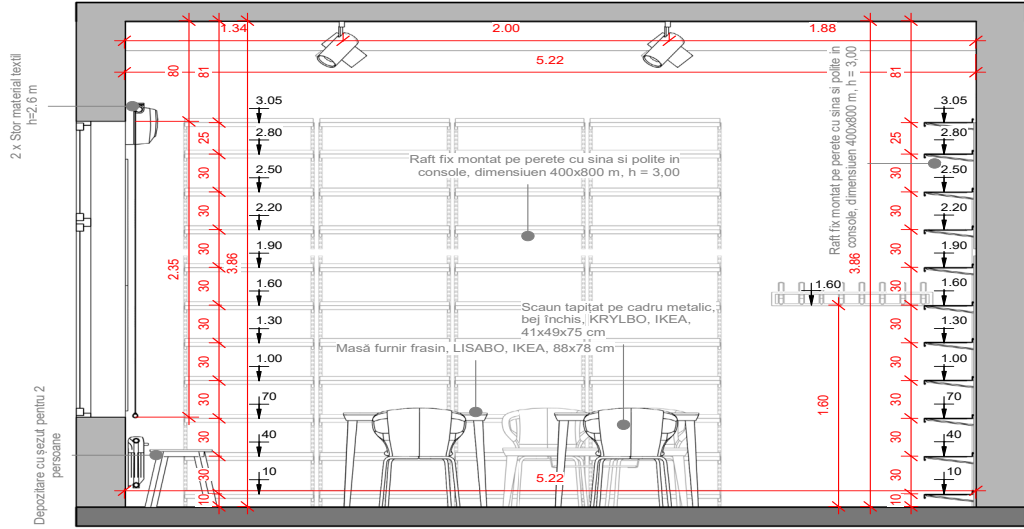
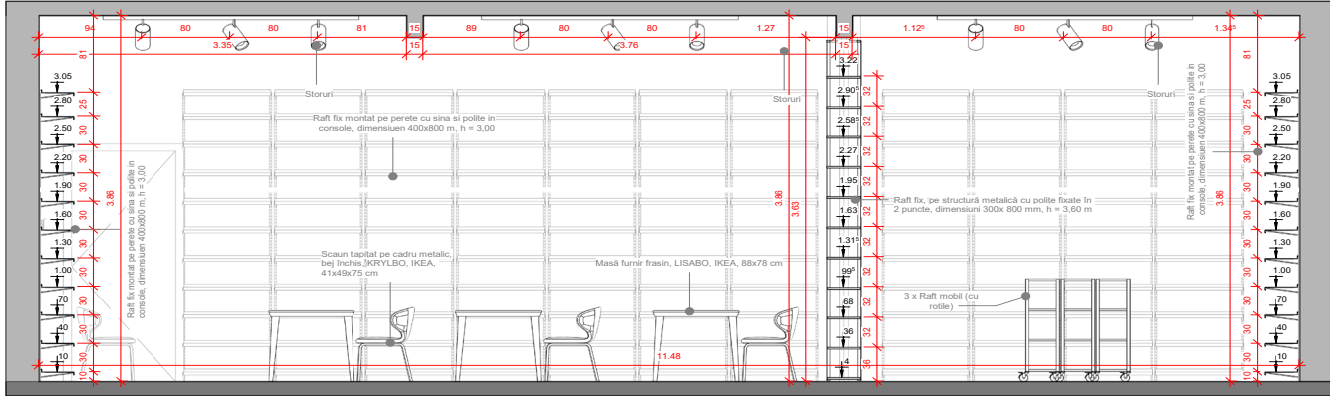

# 4.1 INTERIOR

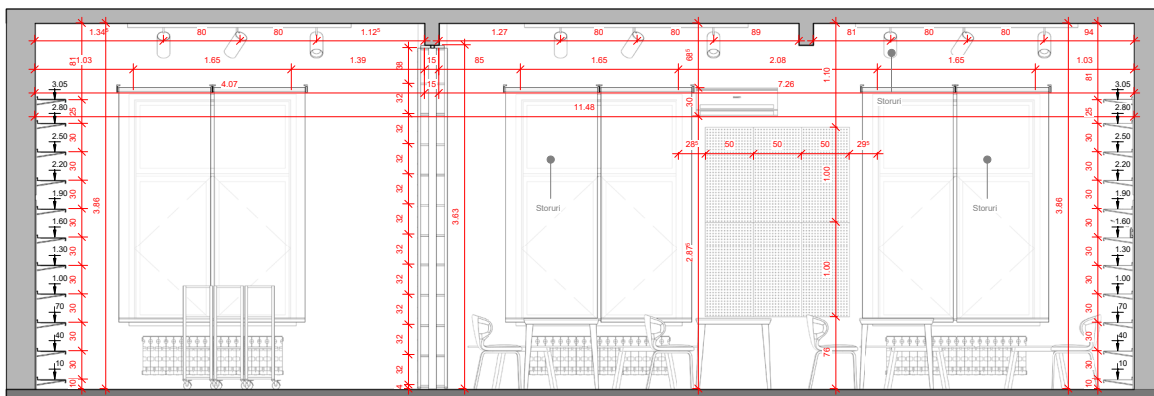

”

D. Modulele de rafturi suspendate și modulele de rafturi pe roți au fost folosite pentru asigurarea aprox. a 600ml de expunere de carte, cât și pentru transformarea spațiului în timpul claselor de pictură. Modulele de rafturi pe roți amplasate în arhivă pot fi depozitate ușor pentru eliberarea sălii sau pot fi utilizate ca mese de lucru.

E. Mesele de lemn, mesele modulare și mesele modulare cu rafturi au fost folosite toate pentru îndeplinirea tuturor nevoilor.

F. Tabureți, scaune metalice cu șezut moale și bănci pe roți

G. Storuri semi transparente de culoare albă dispuse în fața geamurilor cât și perdea de separarea a spațiului sălii de lectură față de arhivă.

I. Semnalistică pusă la interior pe pereți, pardoseli și tavane sau corpuri de mobilier, cât și pe exterior pe zonele vitrate sau geamuri.

H. Corpuri de iluminat led și spoturi



# Spații interioare

Planurile de amenajare prezentate respectă scenariile descrise în capitolele de mai sus.

Această bibliotecă de cartier - Biblioteca Municipală "Laurențiu Ulici", situată în orașul Sighetu-Marmației cu o suprafață utilă de 60,08 mp este compusă din următoarele camere:

1. Sala principală de lectură - Su = 60,08 mp

Această bibliotecă este folosită în regim mixt: sală de lectură, sală de conferințe, sală de evenimente, sală de expoziție de artă, carte, etc.

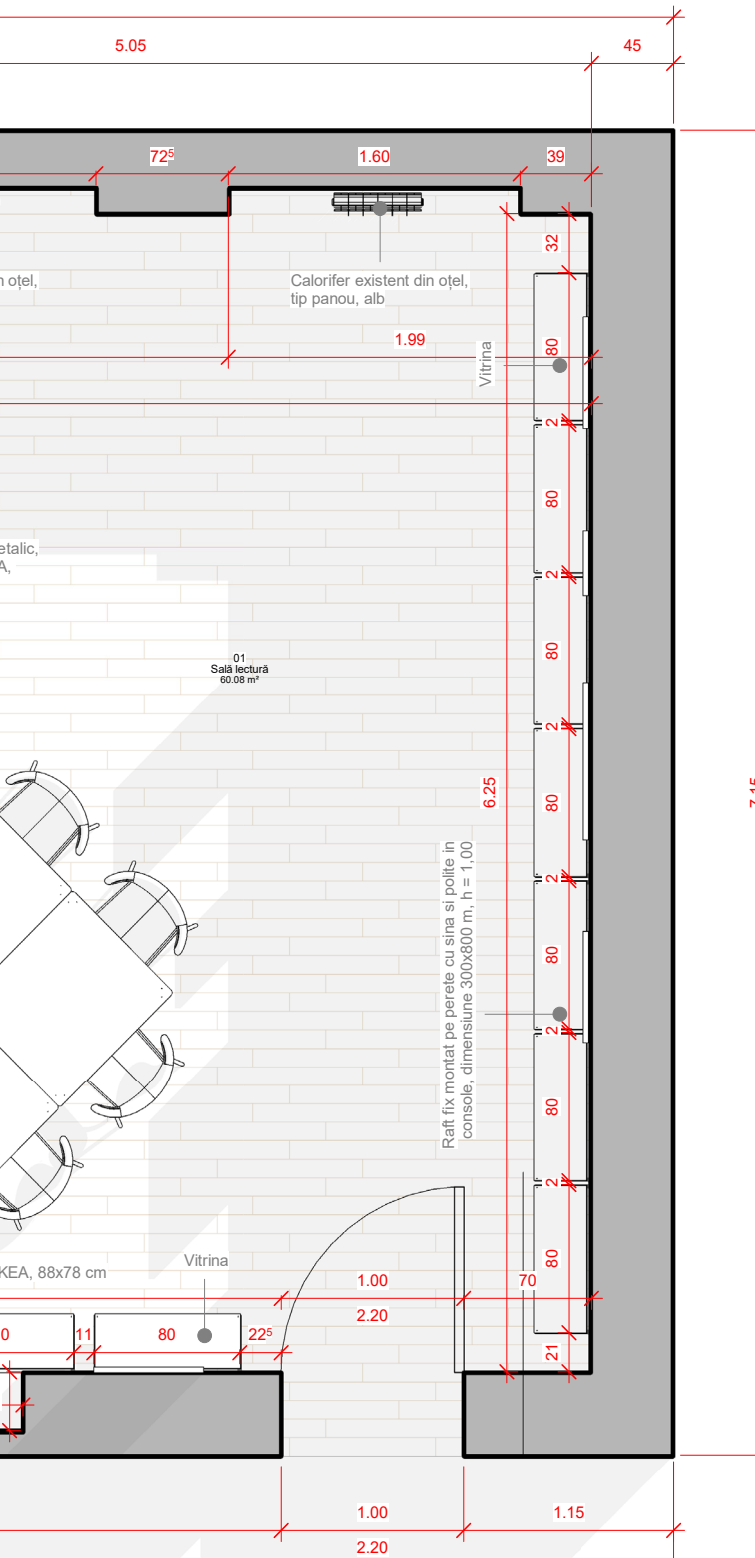

PLAN DE AMENAJARE



7.15

În amenajarea unui spațiu care găzduiește numeroase evenimente, lucrul cel mai important este folosirea unui mobilier potrivit pentru îndeplinirea tuturor nevoilor.

Amenajarea acestui spațiu se încadrează într-o marjă de costuri mici-medii, având în vedere folosirea sălii ca spațiu de evenimente.

Elementele care au fost folosite în amenajarea acestui spațiu sunt:

A. Pardoselile existente din parchet au fost păstrate fiind într-o stare foarte bună. Nu au fost necesare lucrări de restaurare.

B. Pereții existenți din cărămidă au fost păstrați, iar nișele au fost acoperite parțial cu gips-carton pentru a crea zone de expunere a cărților.

C. Vopsitorii lavabile de culoare albă





# 4 UNDE?



# UNDE SĂ AMENAJEZI O BIBLIOTECA

## 4.2 SPAȚII EXTERIOARE

Amenajarea unui spațiu de lectură poate întotdeauna exista și într-un spațiu exterior. Avantajul amplasării unor spații exterioare de lectură este lumina naturală și conectarea cu elementele naturale.

Un colț de lectură în aer liber poate fi o oază de liniște și relaxare, unde te poți bucura de o carte bună sau pur și simplu să profiți de vremea frumoasă.

Foișorul propus este un spațiu care însumează toate aceste caracteristici și care oferă multiple posibilități de utilizare prin capacitatea lui de transformabilitate. Biblioteca din grădină este de fapt un foișor acoperit, cu o formă

rectangulară în plan cu cele 4 laturi dotate cu uși batante, care poate fi folosit pentru lectură, gradinarit, spațiu de dialog, dezbateri, admirarea apusurilor sau a cerului senin.

Folosirea unei structuri de lemn oferă posibilitatea de mutare ușoară a foișorului și amplasarea acestuia în alte zone posibile, cât și reducerea costurilor de producție și montare.

Piese confectionate din lemn oferă un aspect tradițional și elegant. Pentru protejarea lemnului de intemperii și mușcături, acesta a fost acoperit cu plăci ondulate din PVC și a fost implementat un sistem de preluarea a apelor pluvii-

Amenajarea unei grădini de lectură înseamnă o nouă experiență de a citi.



# 4.2 EXTERIOR

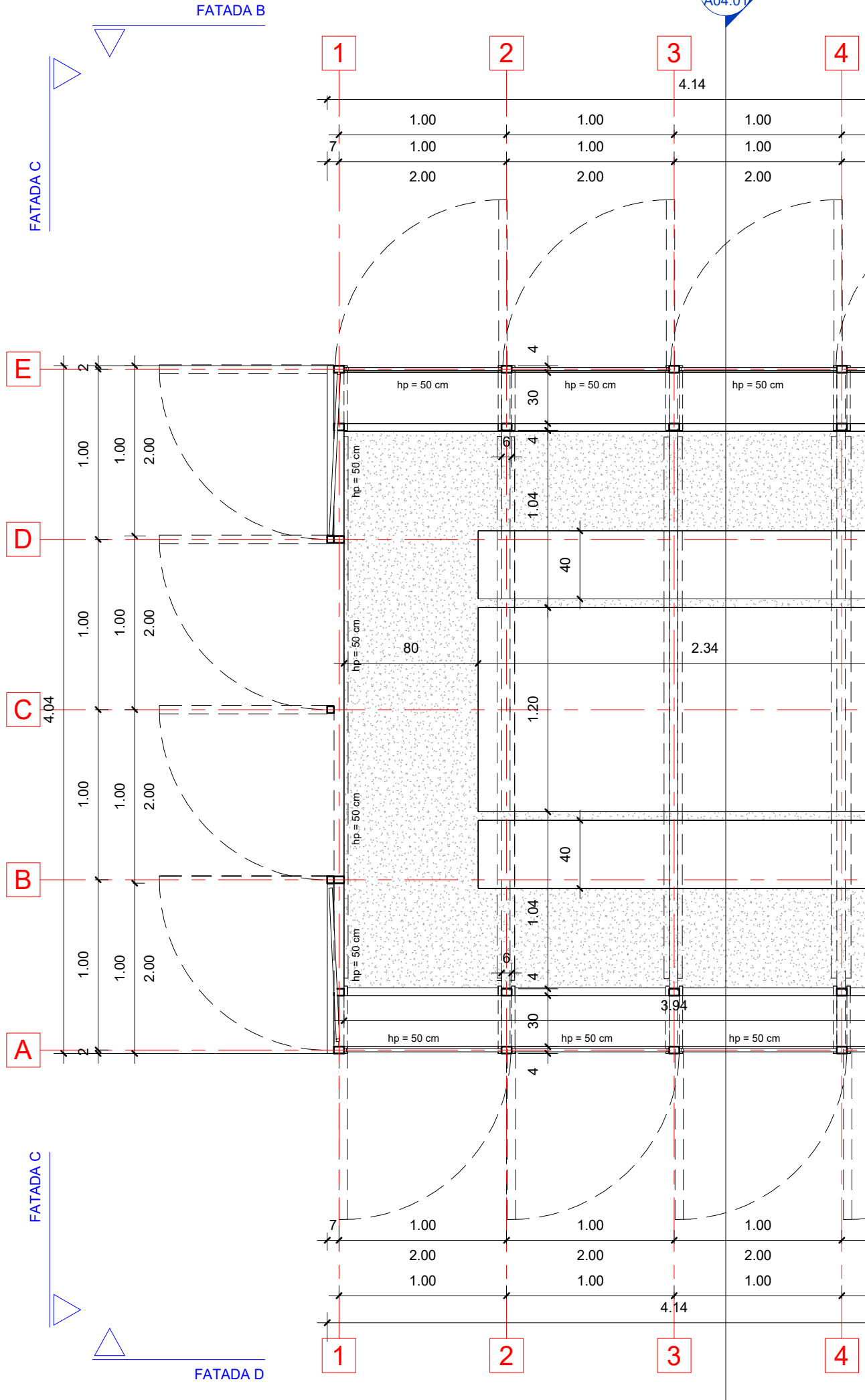

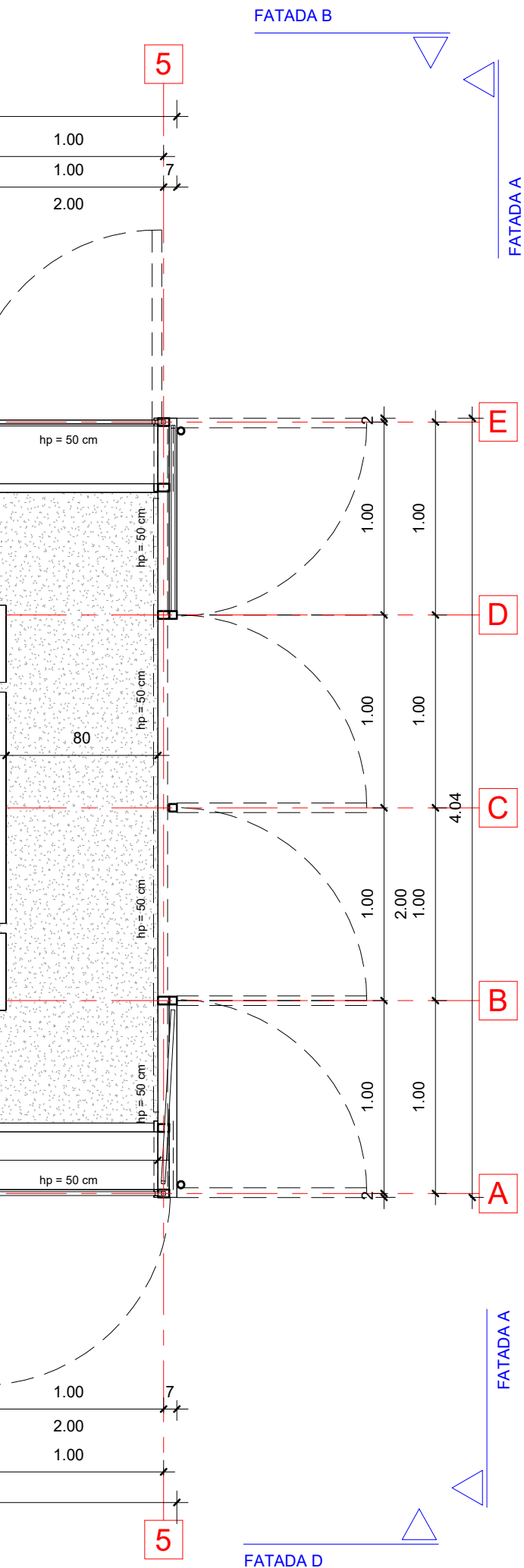

# Spații exterioare

Acest spațiu exterior a fost conceput pentru a oferi posibilitatea copiilor din comuna Botiz, Satu Mare să-și extindă activitățile din biblioteca existentă în exterior, în curtea din spate unde și-au dorit amplasarea unui foisor , folosit atât pe timp de vara cât și în anotimpurile mai reci.

Acest spațiu a fost gândit ca un spațiu care să găzduiască aproximativ 15-20 persoane.



Un spațiu exterior acoperit poate deveni un spațiu de lectură, dialog sau activități comune.

Foisorul din lemn amplasat în curtea din spate a bibliotecii are o suprafața de 16 mp și este bordat de niște grădini verticale care oferă umbră și aer proaspăt.

Acest foisor a fost gândit pe o structură din lemn cu închidere de pereți și învelitoare din plăci profilate din PVC transparente care să permită iluminarea spațiului și să-l protejeze împotriva ploii. Pentru umbră, pe laturi au fost dispuse ghivece cu plante iar pe învelitoare a fost înșiruit un rastel din lemn. Sistemul de scurgere proiectat oferă posibilitatea de preluare a apelor pluviale și folosirea acestora pentru irigație.

În interiorul foisorului este amplasată o masă și două bănci care pot fi folosite în timpul activităților comune, pentru grădinarit sau în timpul relaxării și lecturii.

# 4.2 EXTERIOR

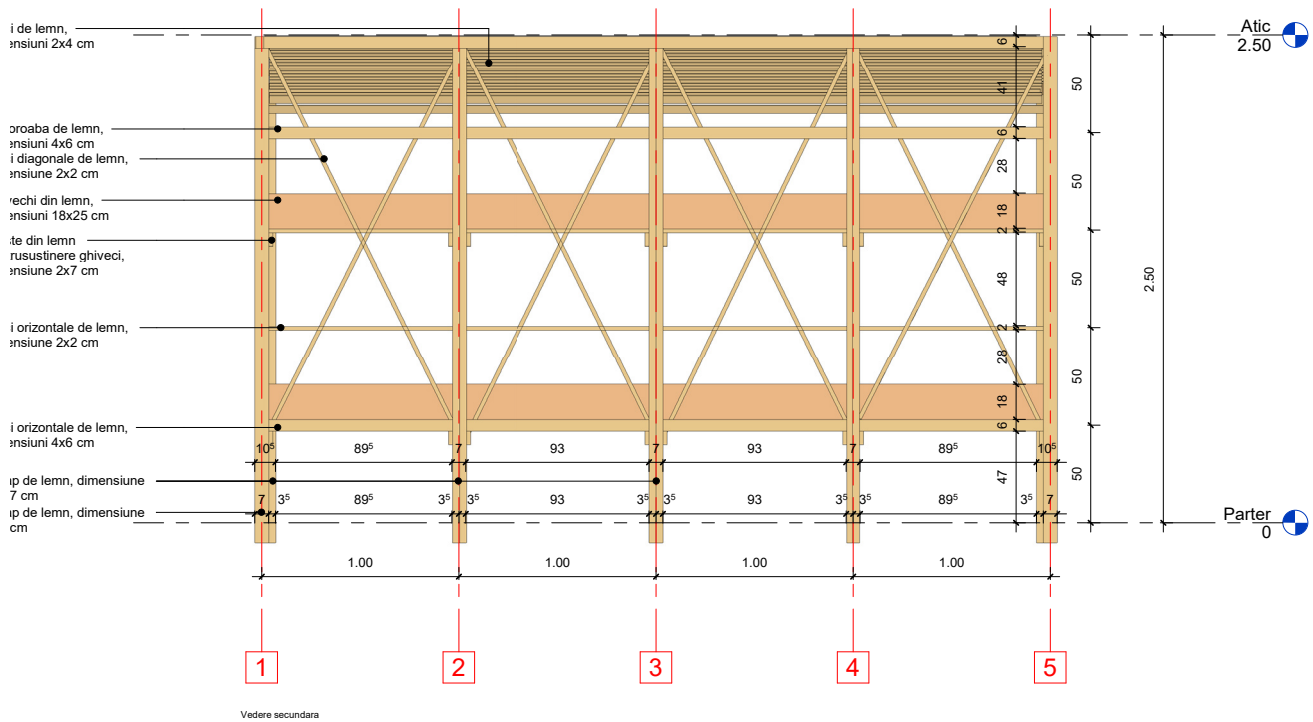
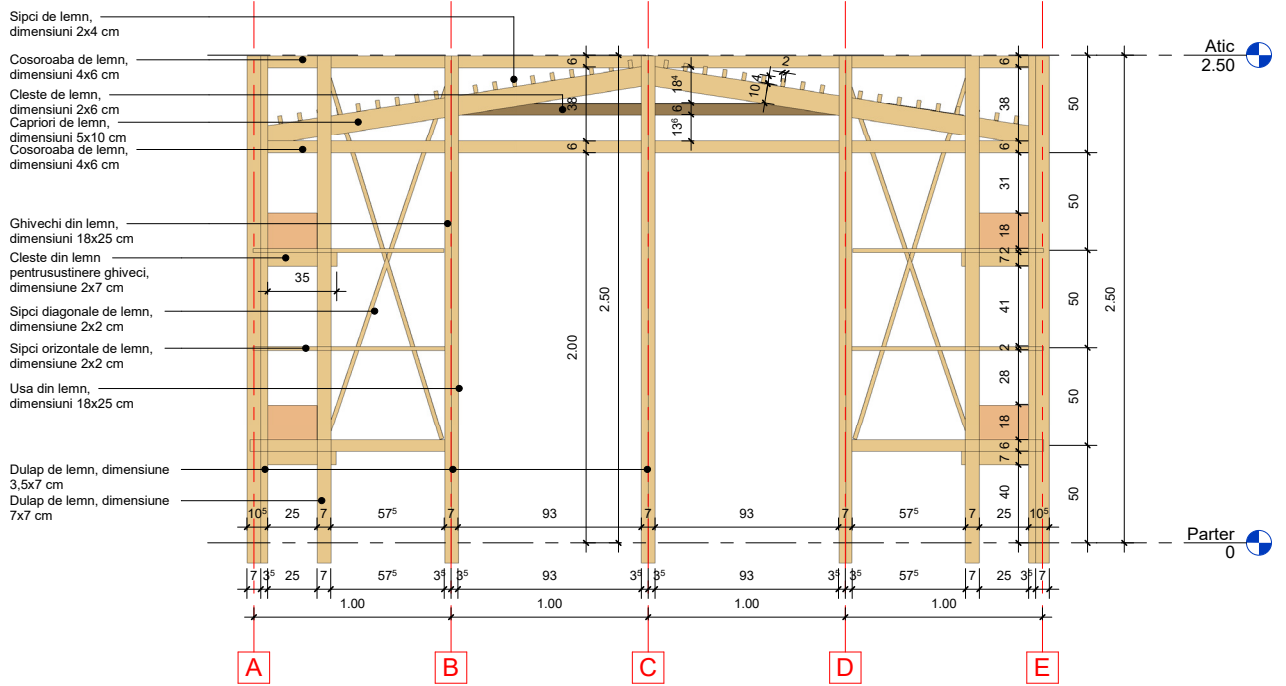

# 4.2 EXTERIOR

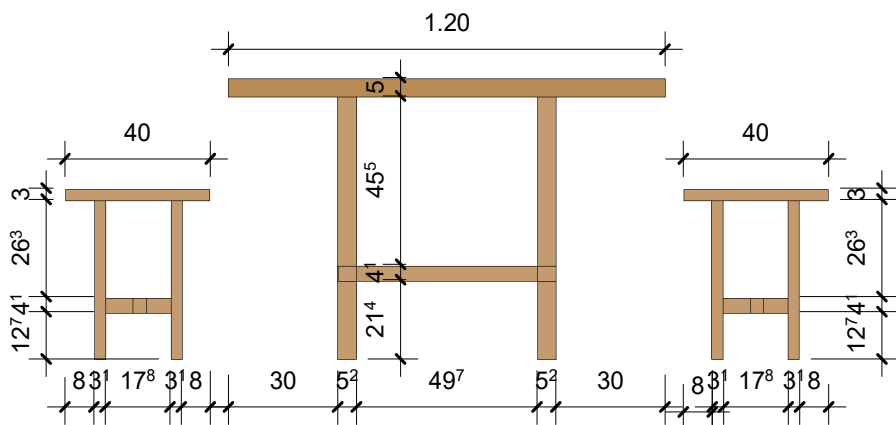

Vedere

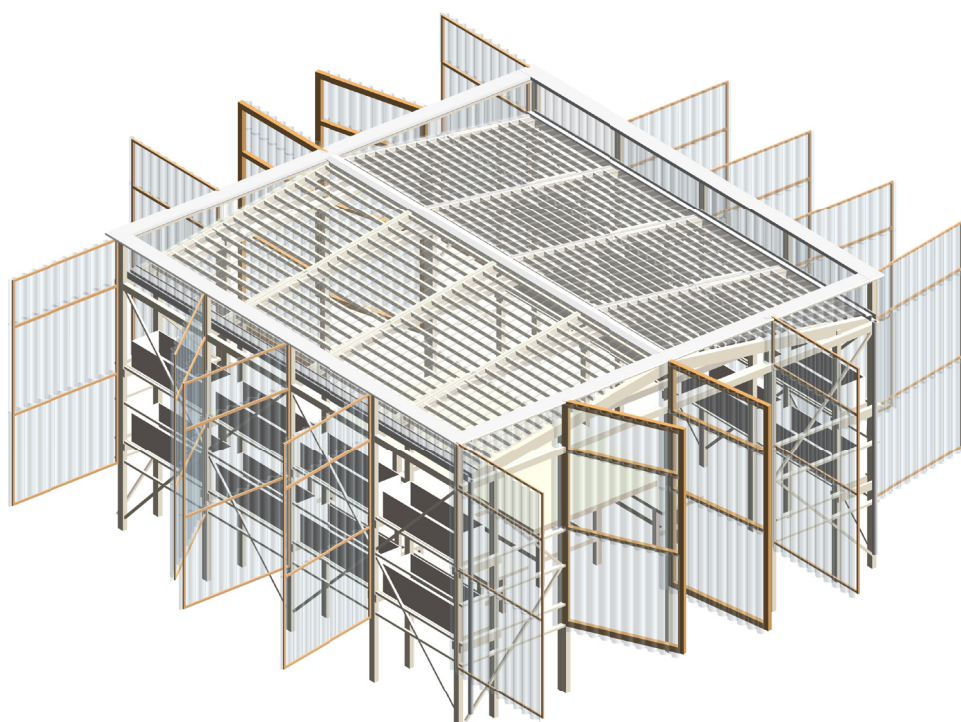

Foișorul este dotat cu uși batante într-un canat pe toate cele patru laturi pentru aerisire, iluminatul plantelor și conectarea directă cu spațiul exterior.

Un spațiu interior poate deveni ușor un spațiu exterior prin deschiderea celor patru laturi și extinderea activităților în restul curții.

# 5 MANAGEMENT



5.1 LUCRĂRI DE INSTALAȚII ELECTRICE



5.2 LUCRĂRI DE INSTALAȚII SANITARE



5.1 LUCRĂRI DE REPARAȚII

# MANAGEMENTUL LUCRĂRILOR

## 5.1 LUCRĂRI DE INSTALAȚII ELECTRICE

Situația existentă a prezentat multiple probleme ale instalațiilor electrice care nu au fost schimbate de mai mult de 50 ani. Unele dintre acestea - prize sau întrerupătoare nu mai funcționau din cauza deteriorării cablurilor.

Intervențiile care s-au făcut sunt:

1. Identificarea traseelor de instalații electrice și verificarea acestora
2. Demontarea tencuielilor local și înlocuirea traseelor vechi de instalații
3. Completarea cu trasee noi de instalații electrice pentru suplimentarea cu prize și întrerupătoare
- \* Unele spații nu aveau corpuri de iluminat (grupurile sanitare și depozitățile)
4. Înlocuirea tablourilor electrice vechi cu tablouri electrice noi
5. Înlocuirea întrerupătoarelor și a prizelor cu măști noi
6. Înlocuirea tuturor corpurilor de iluminat

Toate aceste lucrări ascunse pot mări bugete de investiție. De aceea, un management al lucrărilor de instalații definit înainte de etapa de implementare pot reduce considerabil costurile și erorile de execuție și duc la finalizarea cu succes a amenajării.

## 5.2 LUCRARI DE INSTALATII SANITARE

Situația existentă a prezentat multiple probleme ale instalațiilor sanitare care nu au fost schimbate de mai mult de 50 ani. Unele dintre acestea au fost înlocuite local cu noi elemente de etanșare și garnituri.

Intervențiile care s-au făcut sunt:

1. Înlocuirea garniturilor
2. Etanșarea joncțiunilor
3. Înlocuirea obiectelor sanitare vechi cu obiecte sanitare noi
4. Includerea unui rezervor pentru WC încastrat
5. Acoperirea cu mască de gips-carton a tubaturilor sanitare

Toate aceste lucrări ascunse pot mari bugete de investiție. De aceea, un management al lucrărilor de instalații definit înainte de etapa de implementare pot reduce considerabil costurile și erorile de execuție și duc la finalizarea cu succes a amenajării.

În cazul amenajărilor în care există grupuri sanitare sau se dorește proiectare unor grupuri sanitare noi, recomandat este să fie prevăzute instalații noi cu ghelele prestabilite în faza de proiectare.



## 5.2 LUCRARI DE REPARAȚII

Fiind localizate în clădiri existente construite înainte de 1990, toate spațiile în care s-a dorit o transformare, prezentau numeroase probleme: pereți surpați punctual, glafuri distruse, pardoseli cu goluri în zonele de intrare, numeroase elemente care puteau duce la accidentări.

Pentru a asigura siguranța și, nu în ultimul rând, din considerente estetice, au fost făcute reparații locale pentru a aduce la o stare mult mai bună spațiile amenajate.

Intervențiile care s-au făcut sunt:

1. Identificarea infiltrațiilor de apă din zona pardoselilor, pereților, tavanelor
2. Demontarea parțială a zonelor cu probleme de infiltrații și reparații locale
3. Completarea cu materiale în zonele în care se surpase pardoseala, peretele sau tavanul, zone care prezentau fisuri.
4. Completarea și înlocuirea cu tencuială pe pereți și tavane
5. Reparații punctuale ale tâmplărilor
6. Construirea pereților despărțitori din gips-carton pentru separarea grupurilor sanitare și a zonelor de depozitare
7. Igienizarea spațiilor

Toate aceste lucrări ascunse pot mari bugete de investiție. De aceea, un management al lucrărilor de reparații definit înainte de etapa de implementare pot reduce considerabil costurile și erorile de execuție și duc la finalizarea cu succes a amenajării. În acest caz, a fost efectuată cartografierea fiecărui spațiu și întocmită o listă de lucrări necesare și neprevăzute pentru a eficientiza costul și timpul de execuție.

# 6. STUDII DE CAZ

## BEFORE

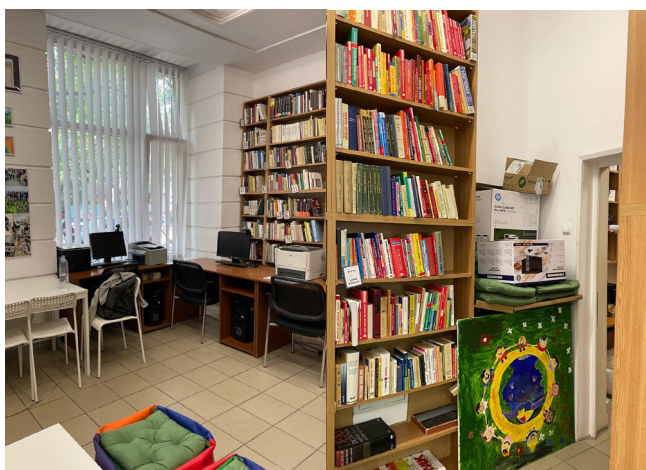

Pentru amenajarea bibliotecii din București s-a intervenit minim în zona pereților, iar pardoseală a fost păstrată în totalitate. De asemenea, s-a intervenit în planul tavanelor pentru vopsirea acestora cu vopsea lavabilă de culoare albă.

Corpurile de iluminat și prizele au trebuit să fie și ele înlocuite și completate cu unele noi.

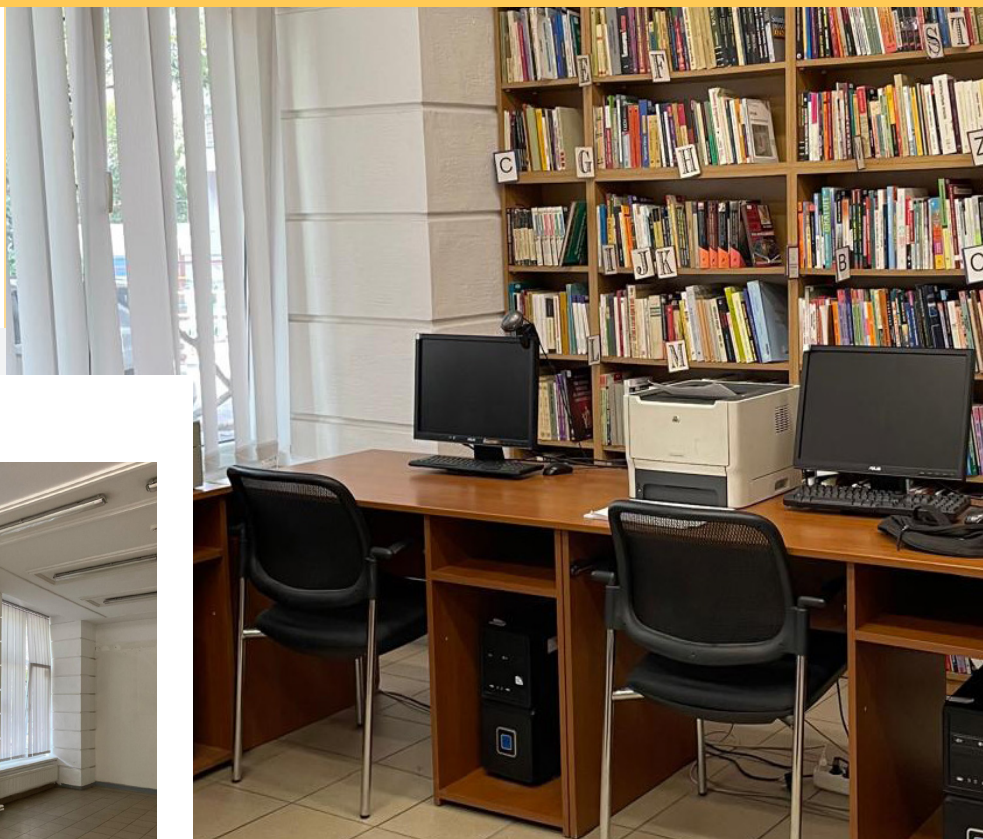



## 6.1 BUCUREȘTI

Amenajarea bibliotecii din București a reprezentat o conexiune minunată între arhitecți și bibliotecari.



Aceasta bibliotecă se afla într-o stare destul de bună, iar intervențiile de reparații au fost minime. Necesitatea de a readuce bibliotecă comunității, a fost realizată prin aranjarea completarea spațiilor cu mobilier actual și implementarea unui design contemporan.

Ceea ce am vrut să oferim acestei bibliotecă, a fost, în primul rând crearea unei atmosfere prietenoase, a unui spațiu care să se adreseze tuturor vârstelor și să permită adunarea unui număr cât mai mare de oameni.

Ceea ce am vrut să oferim, este o invitație a comunității într-un spațiu adaptat la nevoile oamenilor de astăzi, la comoditate, la un spațiu de dialog și dezbateri.



” Nevoia identificată :

- dotarea cu echipament IT
- mobilier adecvat pentru derularea de activități cu beneficiarii ucrainieni ( curs de limba română și club de robotică).

În acest sens am dori amenajarea unei Săli a bibliotecii cu mobilier tip mese pliante fixate în perete sau masă tip blat la fereastră și dotarea cu 12 laptopuri.

Dacă se poate înprospătarea fațadei bibliotecii pentru a se evidenția.

Am mai dori o imprimantă care să scoată copii față -verso, dar cu consumabil suportabil ca preț, doua mese pliante pentru activitățile de creativitate și altele, scaune mai rezistente pliante-20 bucăți și 10 pufuri ”

Micu Elena,  
Biblioteca Metropolitană București  
Filiala Marin Preda



# AFTER



# 6. STUDII DE CAZ

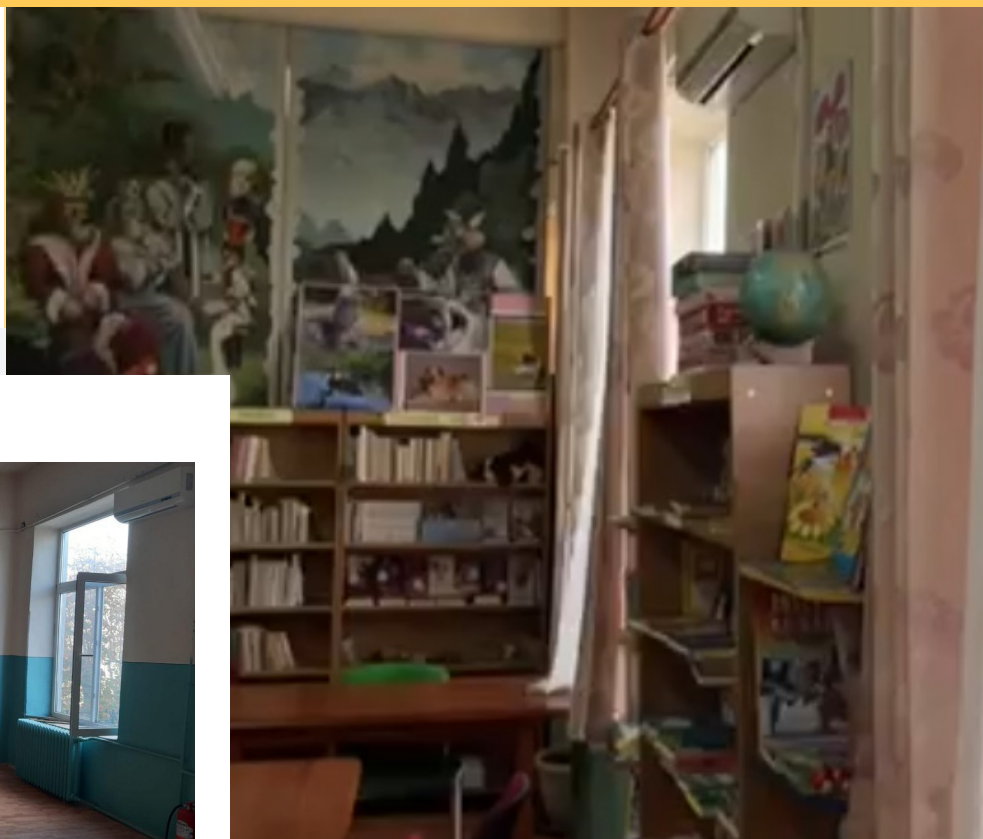

## BEFORE



Pentru amenajarea din Braşov s-a intervenit minimal în zona pereţilor spaţiilor de bibliotecă dar pardoseală a trebuit complet înlocuită cu una nouă din răşină epoxidică din cauza degradărilor. De asemenea pentru spaţiul de depozitare şi grupul sanitar au fost necesare înlocuirea atât a pereţilor cât şi a pardoseli.

Corpurile de iluminat şi prizele au trebuit să fie şi ele înlocuite cu unele noi şi s-a adăugat încă un calorifer.

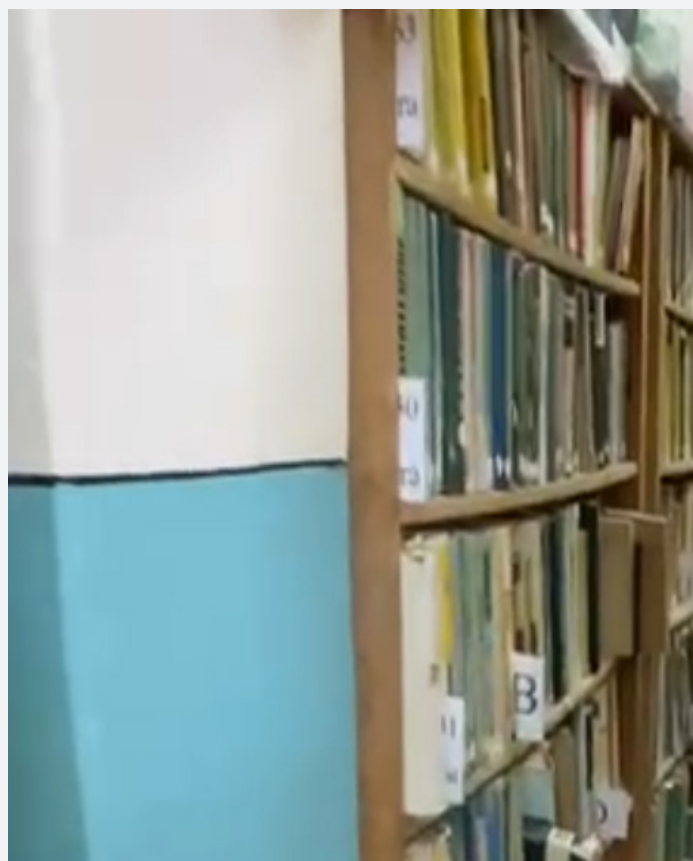



## 6.2 MEDGIDIA

Biblioteca din Medgidia s-a transformat dintr-un spațiu mic și aglomerat într-o sală amplă de activități și creație.



Amenajarea bibliotecii din Medgidia a fost foarte diferită față de celelalte spații pentru că, în afară de bibliotecă pentru copii, aceasta funcționa ca o clasă de pictură.

Ceea ce trebuia să oferim copiilor, era un spațiu care se poate ușor adapta nevoilor lor și se poate transforma pentru a plasa șevaletul în sala de lectură.

Clădirea în care a fost amenajată biblioteca prezenta numeroase degradări ale pereților, tavanelor și pardoselii. Au fost făcute intervenții considerabile de reparații ale infiltrațiilor de apă în zona tavanelor, înlocuirea rețelelor de instalații electrice care erau majoritatea dezafectate, reabilitarea pardoselilor și a pereților care prezentau degradări ale cărămizilor.



“ Biblioteca Municipală Medgidia este în subordinea Primăriei Municipiului Medgidia și funcționează în Casa de Cultură „I. N. Roman” din Medgidia cu o secție pentru adulți și un depozit de carte, o sală Biblionet, iar la etaj - secția de împrumut carte pentru copii și depozit de carte.

Spațiul acestei secții este de aproximativ 59 mp. Ne dorim renovarea (zugrăvirea și pictarea pereților cu diferite imagini din povești), schimbarea rafturilor precum și un iluminat corespunzător.

De asemenea Casa de Cultură funcționează tot în subordinea Primăriei.”

Asan Neugis,  
Biblioteca Municipală Medgidia



# AFTER



# 6. STUDII DE CAZ

## BEFORE



Pentru amenajarea bibliotecii din Braşov s-a intervenit în zona pereţilor despărţitori, aceştia fiind înlocuiţi în totalitate, a pardosilor care a trebuit complet înlocuită cu una nouă din vopsea clorocauciu din cauza degradărilor.

Corpurile de iluminat şi prizele au trebuit să fie şi ele înlocuite cu unele noi şi s-a adăugat încă un calorifer.

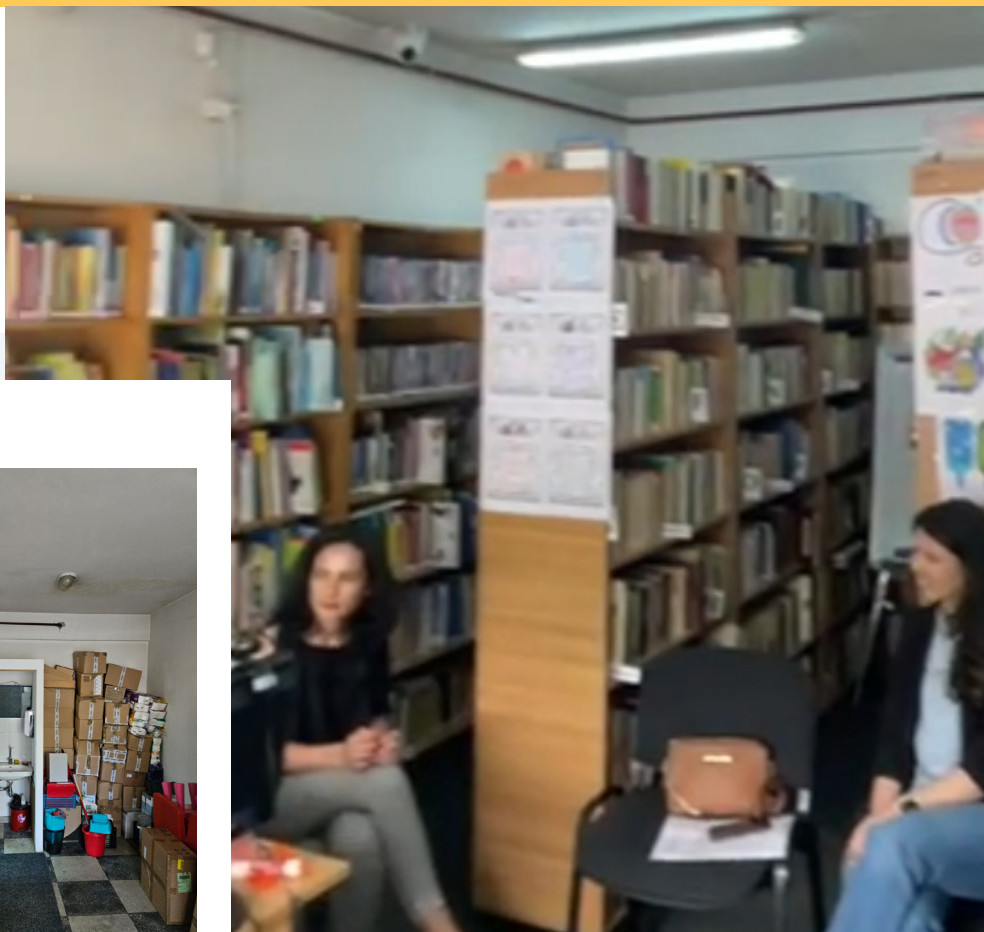



## 6.3 BRAȘOV

Amenajarea bibliotecii din Brașov a fost o adevărată transformare, maximizând spațiile de expunere a cărților și spațiul de desfășurare interior.



Această bibliotecă necesita o readucere a spațiilor comunității, având numeroase lipsuri: spații mici și înghesuite cu mobilier vechi, suprafață mică de depozitare a cărților, spațiu insuficient pentru organizarea activităților și primirea copiilor, spații insuficiente pentru lectură.

Ceea ce am vrut să oferim acestei biblioteci, a fost, în primul rând crearea unei atmosfere prietenoase, a unui spațiu suficient de desfășurare a activităților și a expunerilor de carte.

Ceea ce am vrut să oferim, este o invitație a comunității într-un spațiu adaptat la nevoile oamenilor de astăzi, la comoditate, la un spațiu de dialog și dezbateri.



“Tot ce pot să vă spun este că Filiala 4 a Bibliotecii Județene “G. Baritiu” Brașov este interesată de oportunitatea oferită de OIM și EduCAB pentru reamenajarea spațiului de bibliotecă.

Menționez că nevoile de reamenajare din cadrul filialei sunt multiple și diverse.

Filiala 4 este în proprietatea Bibliotecii Județene Brașov și este situată la parterul unui bloc de locuințe, dintr-un cartier mare al Brașovului, are o suprafață de 38,5 mp divizat în două camere din care una cu rol de depozitare. Spațiul este dotat cu grup sanitar improvizat.

De asemenea, menționez că are intrare separată față de scara blocului. Ne dorim reamenajarea spațiului - asigurarea cu mobilier adecvat, colorat în culori vesele, luminoase, cu polițe sistem billy (rafturile actuale sunt deteriorate, vechi, cu înălțime neadecvată). Există o lipsă de mobilier închis pentru depozitare echipamente și materiale. Acestea sunt doar câteva din nevoile eminente.

Putem enumera câteva dintre lucrările de care avem nevoie:

- Reabilitare pereți (curățare humă, reparație defecte, aplicare glet, vopsea lavabilă)
- Reabilitare pardoseli (pardoseala existentă constă din mozaic acoperit cu mochetă deteriorată)
- Amenajare spațiu pentru grupul sanitar (delimitarea completă față de spațiu de depozit, în prezent nu are tavan și ușă etanșă)
- Asigurare mobilier modular (mese pliante, scaune pliante, fotolii, puf de dimensiuni reduse)
- Soluție pentru umbrirea vitrinelor
- Soluție pentru mascarea centralei termice
- Soluție de separare spații (între sala de împrumut și depozit)
- În depozit, echipare cu dulapuri perimetrale pe toată înălțimea
- Amenajare insulă de lucru/studiu/cursuri/ateliere/club coding + 6 laptopuri și multifuncțională, ecran pentru proiecție pe dimensiunea vitrinei, cuier tip pom
- Schimbare corpurile de iluminat, instalare echipament de ventilație.”

Daniela Banaurs,  
Biblioteca Județeană “G. Baritiu” Brașov - Filiala 4



# AFTER



# 6. STUDII DE CAZ

## BEFORE



Pentru amenajarea bibliotecii din Satu Mare s-a intervenit în curtea din spate prin amenajare unei platforme betonate pe care urma să fie amplasat foișorul. A fost construit un foișor din structură de lemn acoperit cu panouri ondulate din PVC și dotat cu sistem de preluare a apelor pluviale.

A fost instalat sistem de iluminat pe timp de noapte.



## 6.4 SATU MARE

Amenajarea bibliotecii din Satu Mare a reprezentat amenajarea unui spațiu de lectură exterior.



Aceasta bibliotecă a venit cu un alt tip de provocare. Cei din Satu Mare și-au dorit amenajarea unui spațiu de lectură în exterior, în spațiul din curtea din spatele bibliotecii.

Având o suprafață generoasă de curte, am decis să construim un foisor care să poată fi folosit în mai multe moduri.

Foisorul a fost gândit ca un spațiu care să găzduiască cursuri, să adune copiii pentru o poveste sau să ofere pe pereții laterali niște grădini verzi de îngrijit.

Am gândit un spațiu care să ofere flexibilitate în utilizare, care să protejeze de ploaie, vânt sau soare și să devină un adevărat loc de adunare.





AFTER

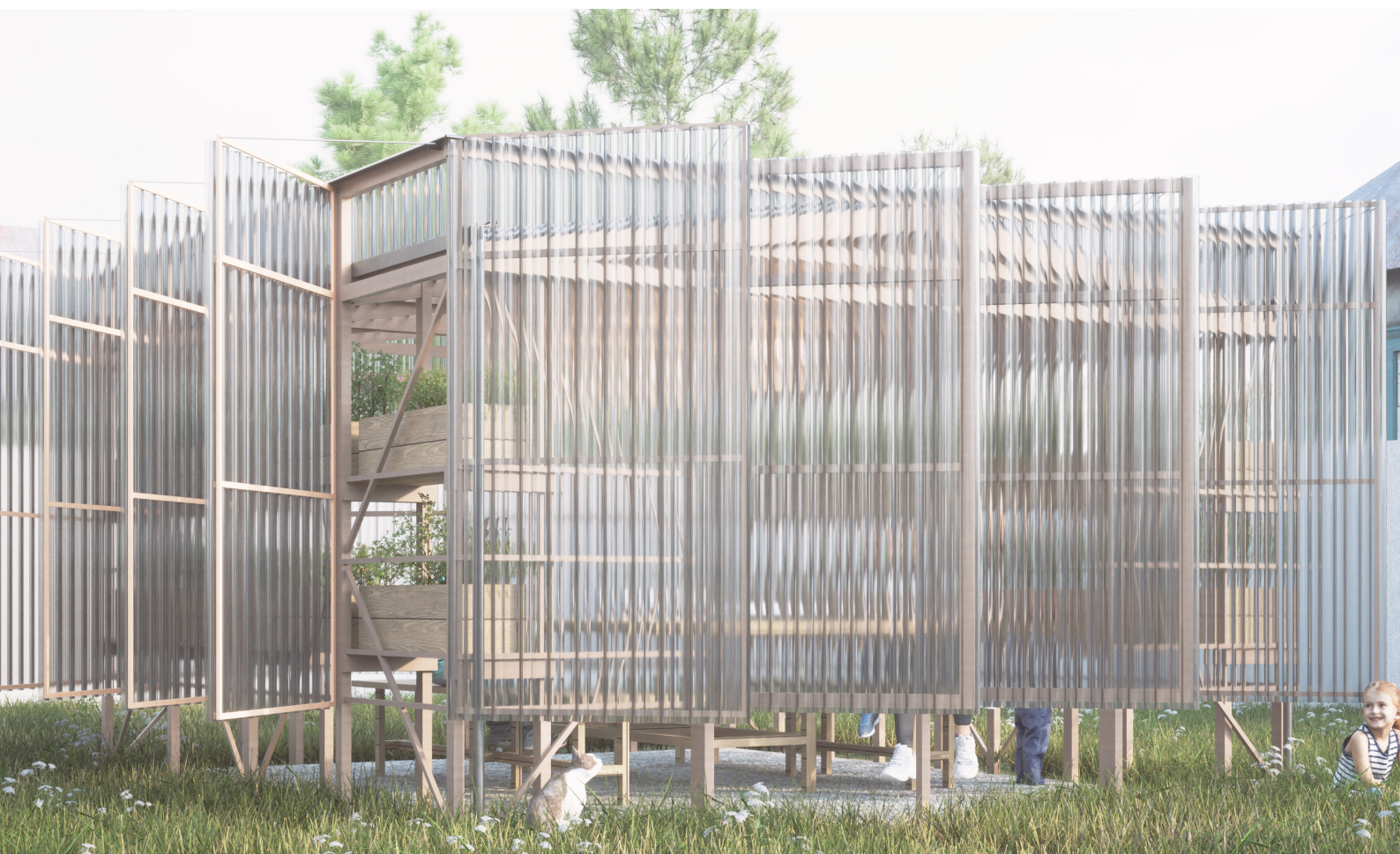

# 6. STUDII DE CAZ

## BEFORE



Pentru amenajarea bibliotecii din Sighetu Marmației s-a intervenit minim în zona pereților pentru acoperirea parțială a nișelor și adăugarea unui spațiu în plus pentru expunere de carte, tablouri, etc.

De asemenea, au fost reparate instalațiile electrice, înlocuite și completate corpurile de iluminat și puse în funcțiune. Pe toată lungimea pereților au fost dispuse simeze pentru expunerea tablourilor.





## 6.5 SIGHETUL MARMATIEI

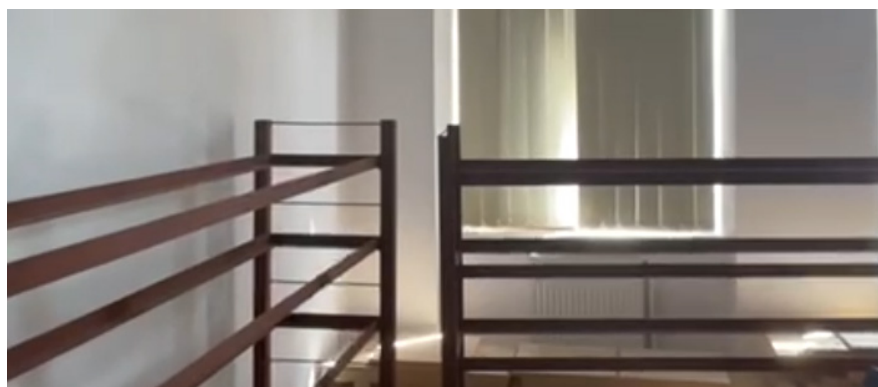

Aceasta bibliotecă într-o stare a fost oprită din folosita acum multi ani. Spațiul care era folosit ca un depozit, dar care încă era într-o stare bună, avea nevoie de o amenajare și lucrări de reparații minore.

Destinația acestei săli a fost mixtă:

- sala de lectură
- sala de expoziții de artă
- sala de expoziții de carte
- sala pentru evenimente (recital de poezie, conferințe, întâlnire cu scriitori, actori, pictori, etc.)

Ceea ce am încercat să cream, a fost un spațiu dotat cu mobilierul minim necesar, acel mobilier care dispus altfel poate fi folosit pentru toate destinațiile propuse.



AFTER



# BIBLIOGRAFIE

## Sursa imaginii:

1. <https://ro.pinterest.com>
2. <https://www.designboom.com/art/ldf-london-design-festival-2016-raw-color-blend-08-17-2016/>
3. <https://www.designboom.com/architecture/bjarke-ingels-group-big-galleries-la-fayette-champs-elysees-paris-04-05-2019/>
4. <https://simplifystudioinc.com/services/design-library-organizing>
5. <https://www.jaune-sardine.fr/project/la-petite-fabrique-de-dubuffet/>
6. <https://thedesignfiles.net/2013/06/alice-oehr-residency-and-open-studio-at-harvest-workroom>
7. <https://architecturephoto.net/46862/>
8. <https://www.subtilitas.site/post/93423347454/augustin-und-frank-architekten-beach-house>
9. <https://www.dezeen.com/2018/04/29/architecture-plus-information-designs-atl-school-new-york-city-colourful-panels-tiered-seating/>
10. <http://www.nitzan-cohen.com/?p=4843>
11. <https://www.flickr.com/photos/dublincitypubliclibraries/9457053963>
12. <https://wearelibrarypeople.com/about/sustainability/>
13. <https://www.archiexpo.com/prod/ki-europe/product-80182-2218721.html>
14. <https://archello.com/project/university-library-fhov-cologne>

Elaborare acestui ghid a fost posibilă datorită suportului echipei Triptic și reflectă opiniile autorilor. Implementare acestui ghid se datorează OIM România .

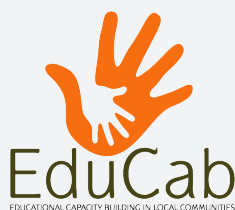

Colectiv de elaborare:

Echipe de proiectare:  
arh. Adrian Țuțuianu  
arh. Aurel Basuc  
arh. Adriana Maria Popa

Management execuție:  
Leonard Zărnescu

Fotografii realizate de:  
Maria Zărnescu

Ghid elaborat de:  
arh. Adrian Țuțuianu  
arh. Aurel Basuc  
arh. Adriana Maria Popa  
stud.arh. Bianca Ioana Hoaghea

FROM THE PEOPLE OF JAPAN

